

NOTICE DE MONTAGE RAIL PORTE COULISSANTE



ATTENTION, AVANT DE COMMENCER :

LISEZ ENTIÈREMENT CETTE NOTICE

LE NON RESPECT DES PRESCRIPTIONS DE MISE EN OEUVRE ENTRAÎNE LA PERTE DE GARANTIE DU PRODUIT.

VÉRIFIEZ QUE VOUS POSSÉDEZ BIEN L'OUTILLAGE NÉCESSAIRE.

VÉRIFIEZ QUE LES DIMENSIONS DES PROFILS SONT CONFORMES À VOTRE COMMANDE.

GARANTIE :

LA GARANTIE S'APPLIQUE EN CAS DE DÉFAUT DE FABRICATION

POUR BÉNÉFICIER DE CETTE GARANTIE, LE PRODUIT DOIT ÊTRE MONTÉ CONFORMÉMENT À CETTE NOTICE.

DURÉE DE LA GARANTIE : VOIR NOS CONDITIONS DE GARANTIE SUR AD-LYON.FR



WWW.AD-LYON.FR

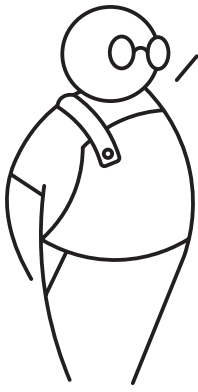

VOTRE ASSISTANT AD LYON

MATÉRIEL NÉCESSAIRE

TOURNEVIS-CRAYON-VISSEUSE-
MÈTRE-CLEF DE 13

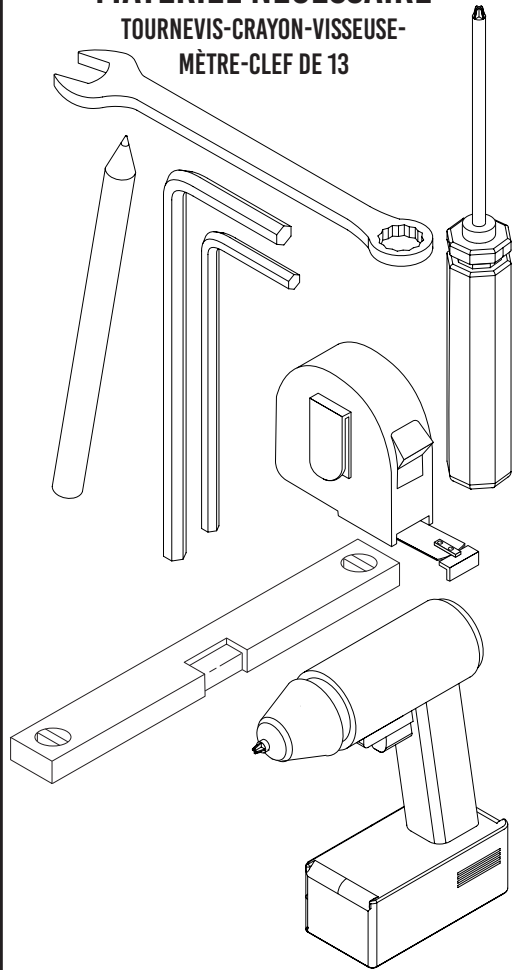

ACCESSOIRES FOURNI

DANS LE KIT : DEUX BTR-UNE CLEF-NIVEAU

PIÈCES FOURNIES SELON PROJET

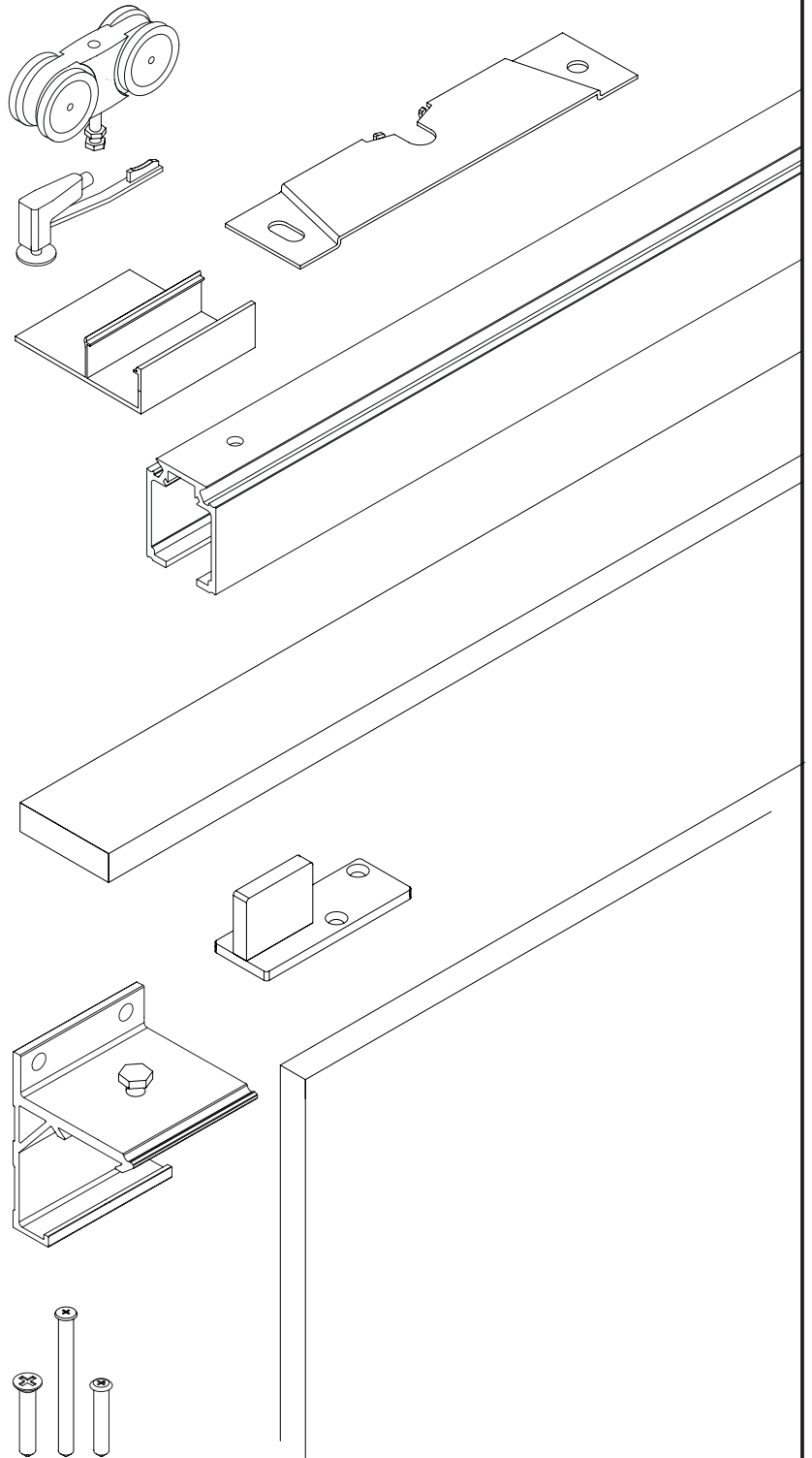

MODÈLE AVEC FIXATIONS AU PLAFOND
PAGE 4-15

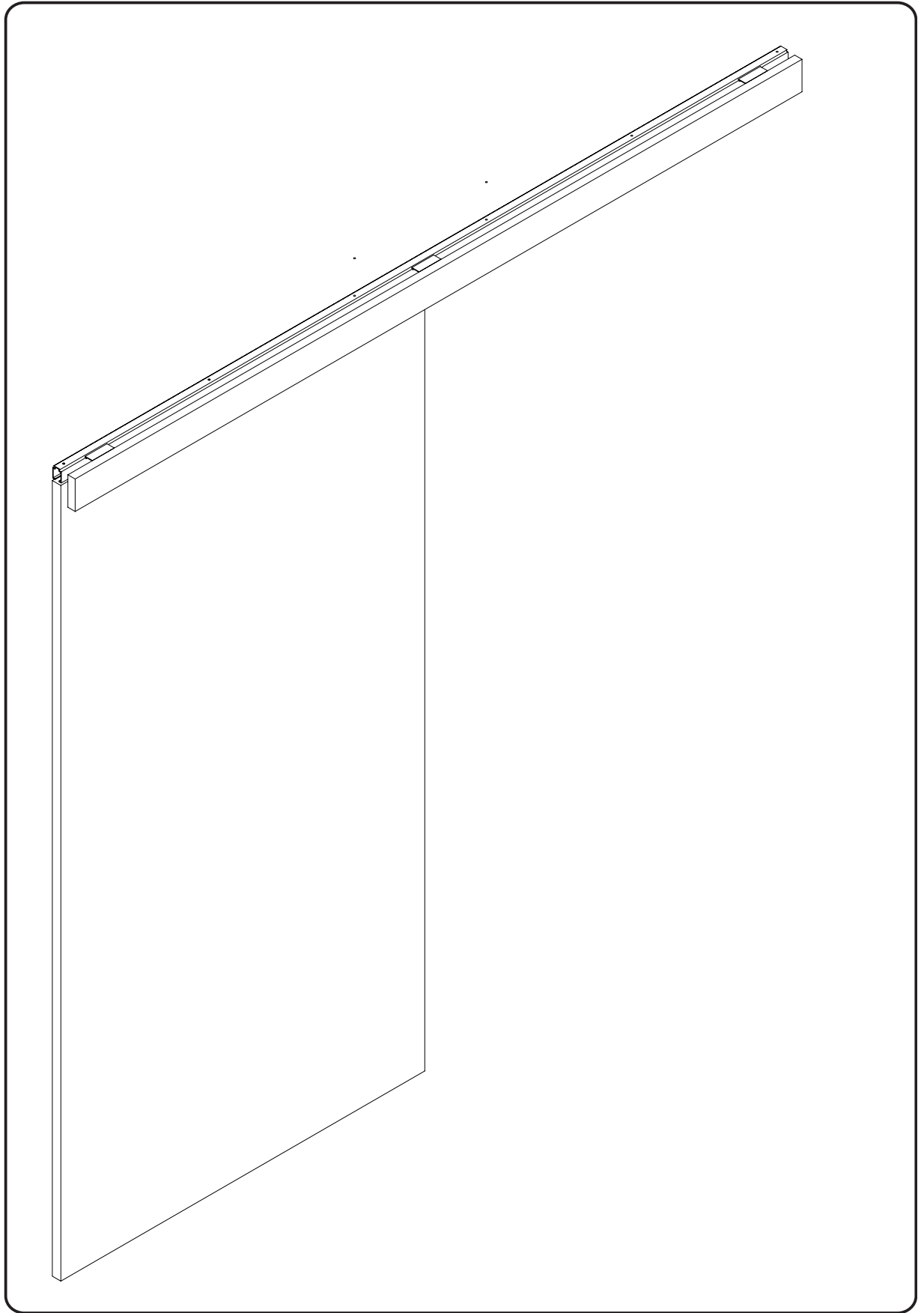

FIXATION AU PLAFOND



1. VISER VOTRE RAIL AU PLAFOND.

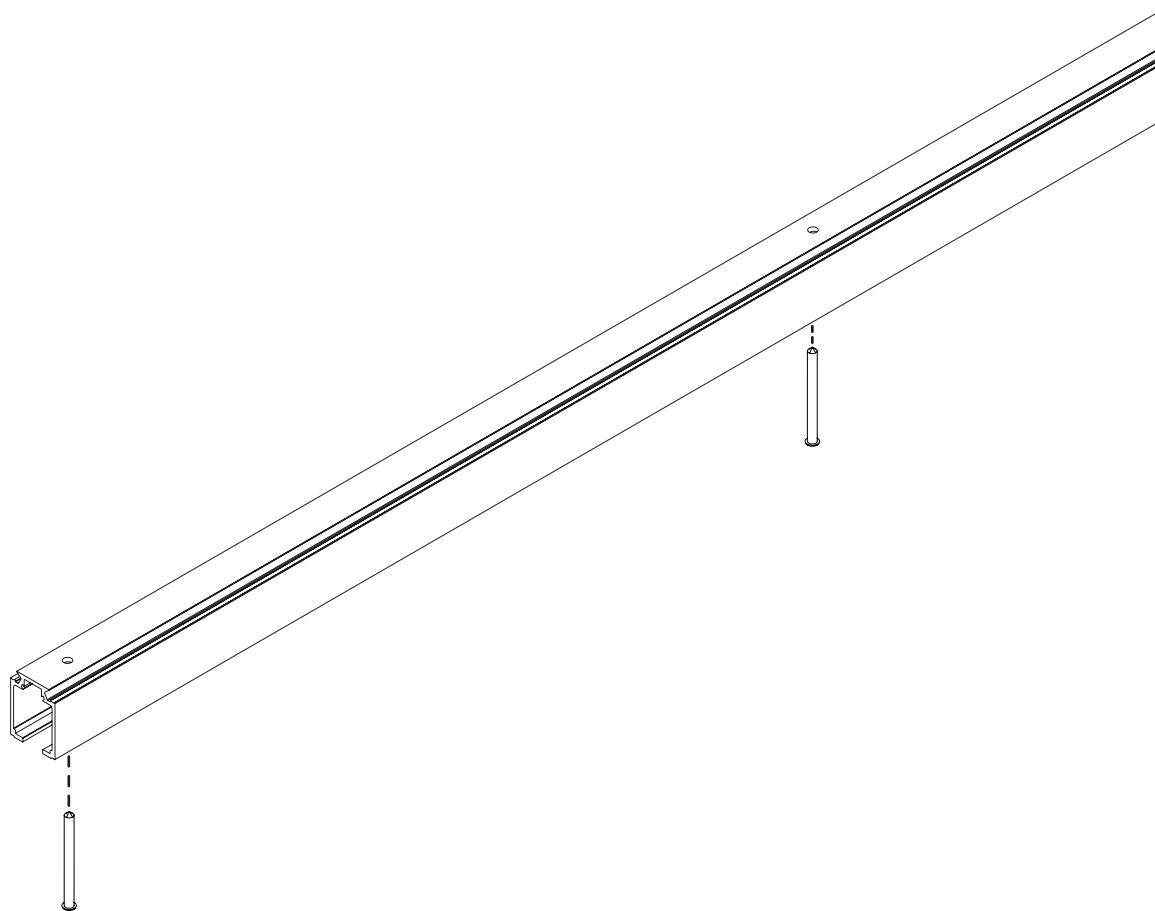

UTILISER UN NIVEAU POUR VISSER LE RAIL D'APLOMB.





2. PLACER LES CHARIOTS DANS LE RAIL.

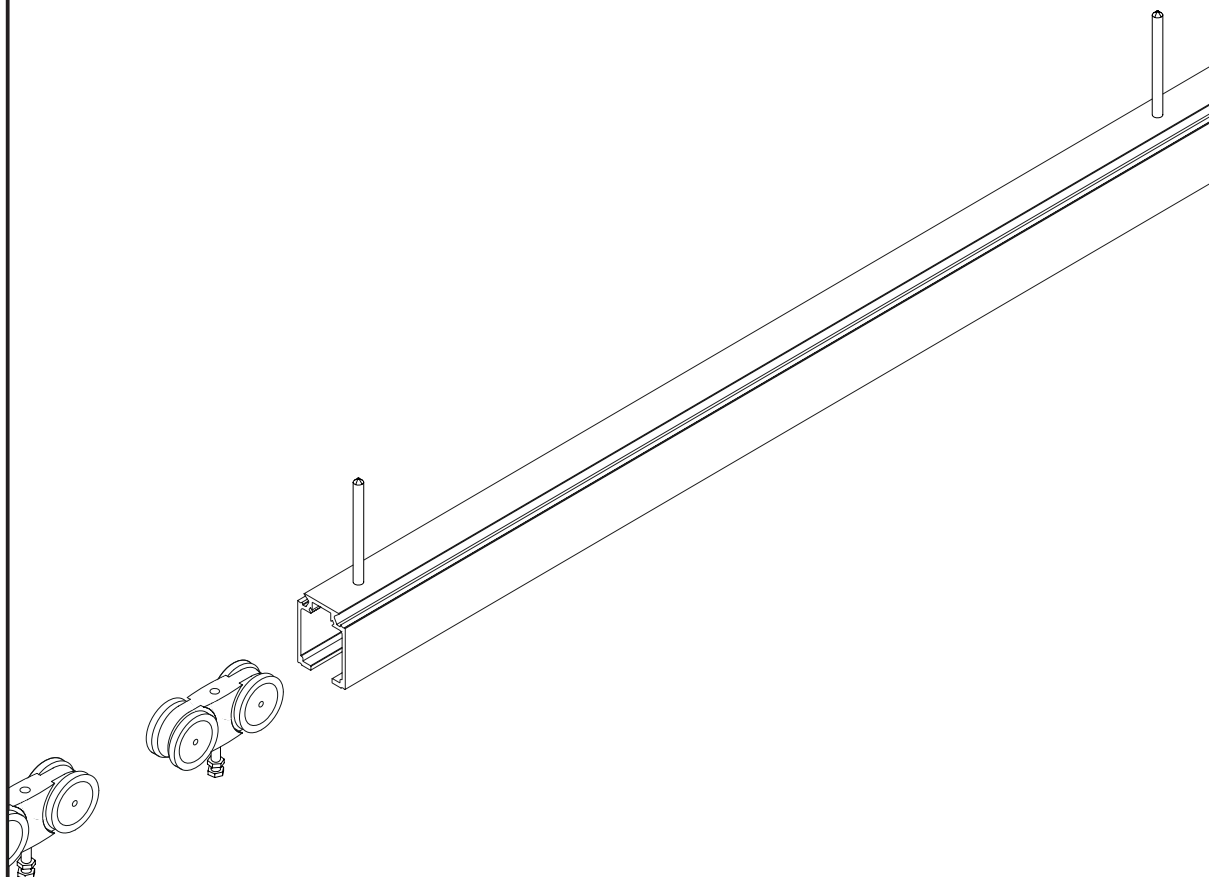



3. METTRE EN PLACE LES BUTÉES DANS LE RAIL.

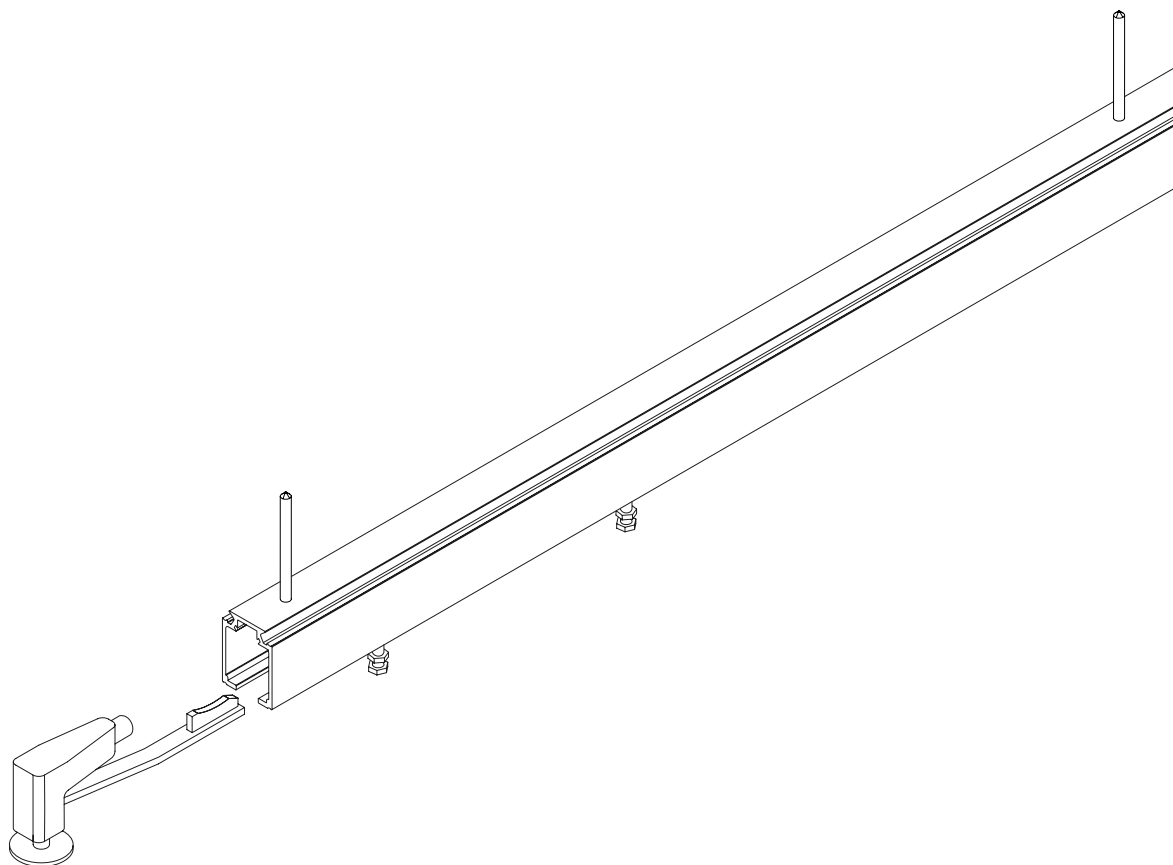

PLACER LES BUTÉES À GAUCHE ET À DROITE DU RAIL. LE RÉGLAGE SE FERA ULTÉRIEUREMENT.





4. VISER LES PLATINES SUR LA PORTE.

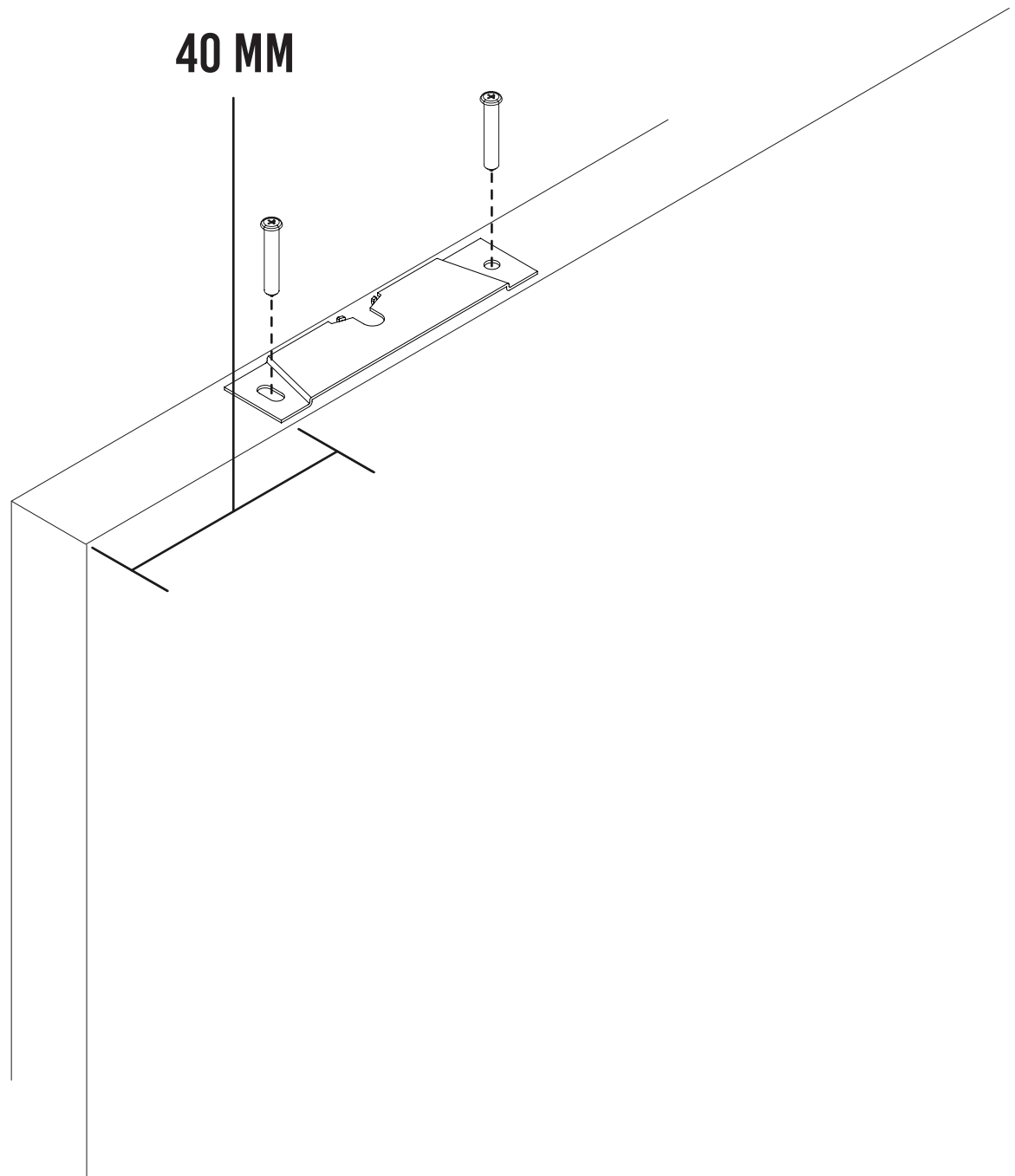

**CENTRER LA PLATINE SUR LA PORTE ET PLACEZ
LES À 40 CM DES BORDS.**





5. ENCLANCHER LA PORTE SUR LES CHARIOTS.

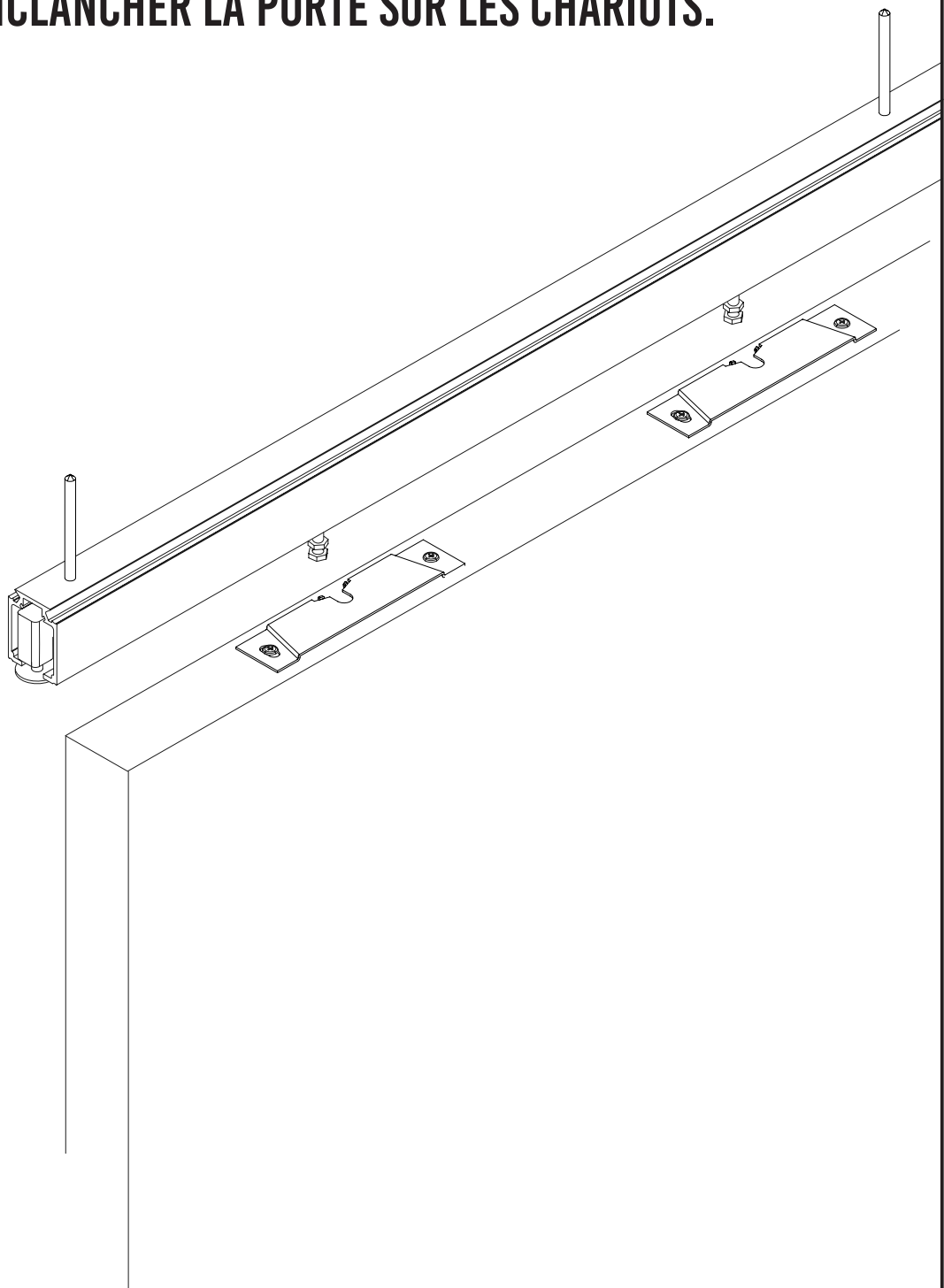

POUR CETTE ÉTAPE IL EST CONSEILLÉ DE SE FAIRE AIDER PAR UNE TIERCE PERSONNE.





5. VEROULLIER ET REGLER LA PORTE SUR LES CHARIOTS.

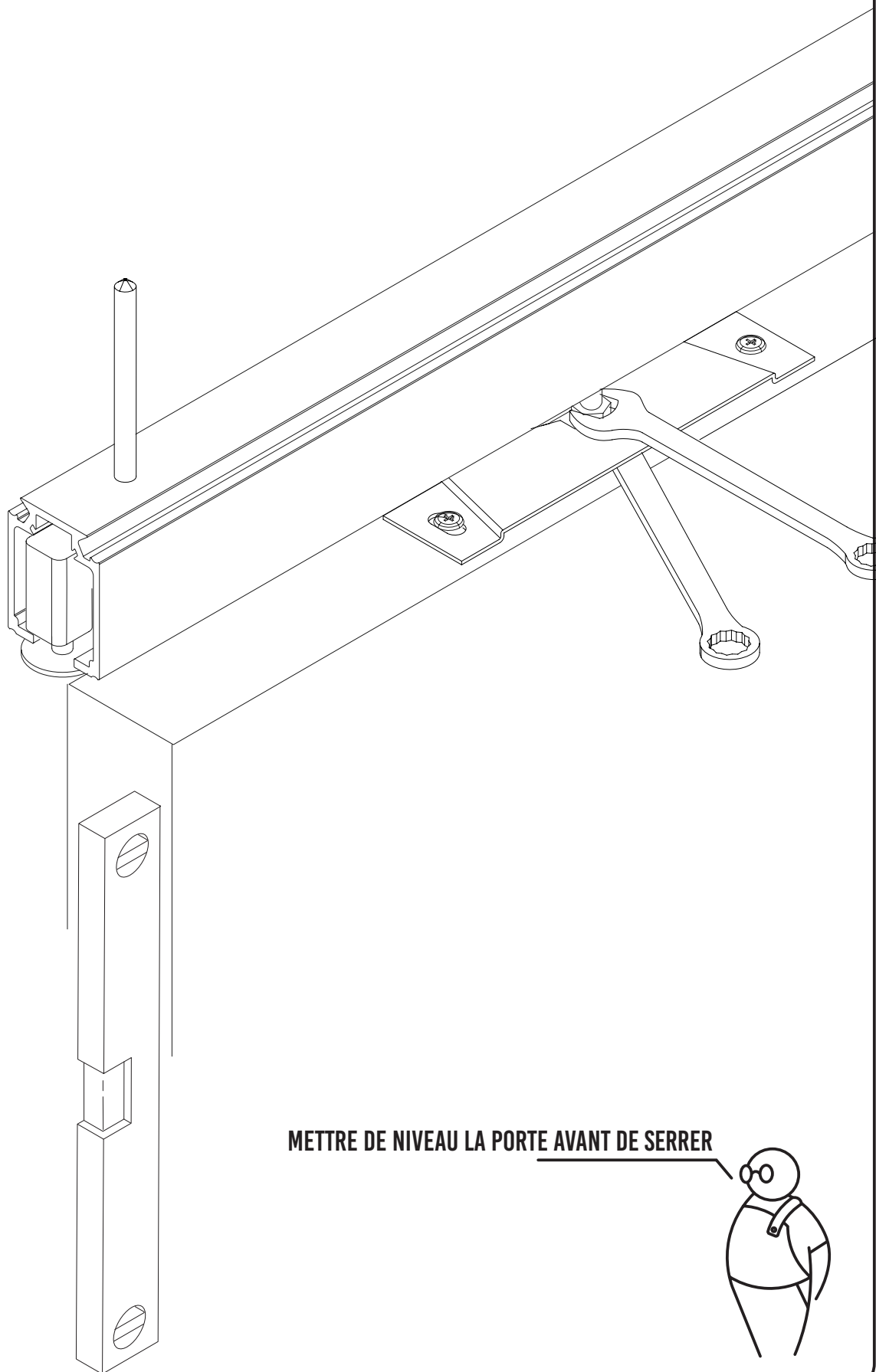

METTRE DE NIVEAU LA PORTE AVANT DE SERRER





6. REGLER LES BUTÉES DE FIN DE COURSE.

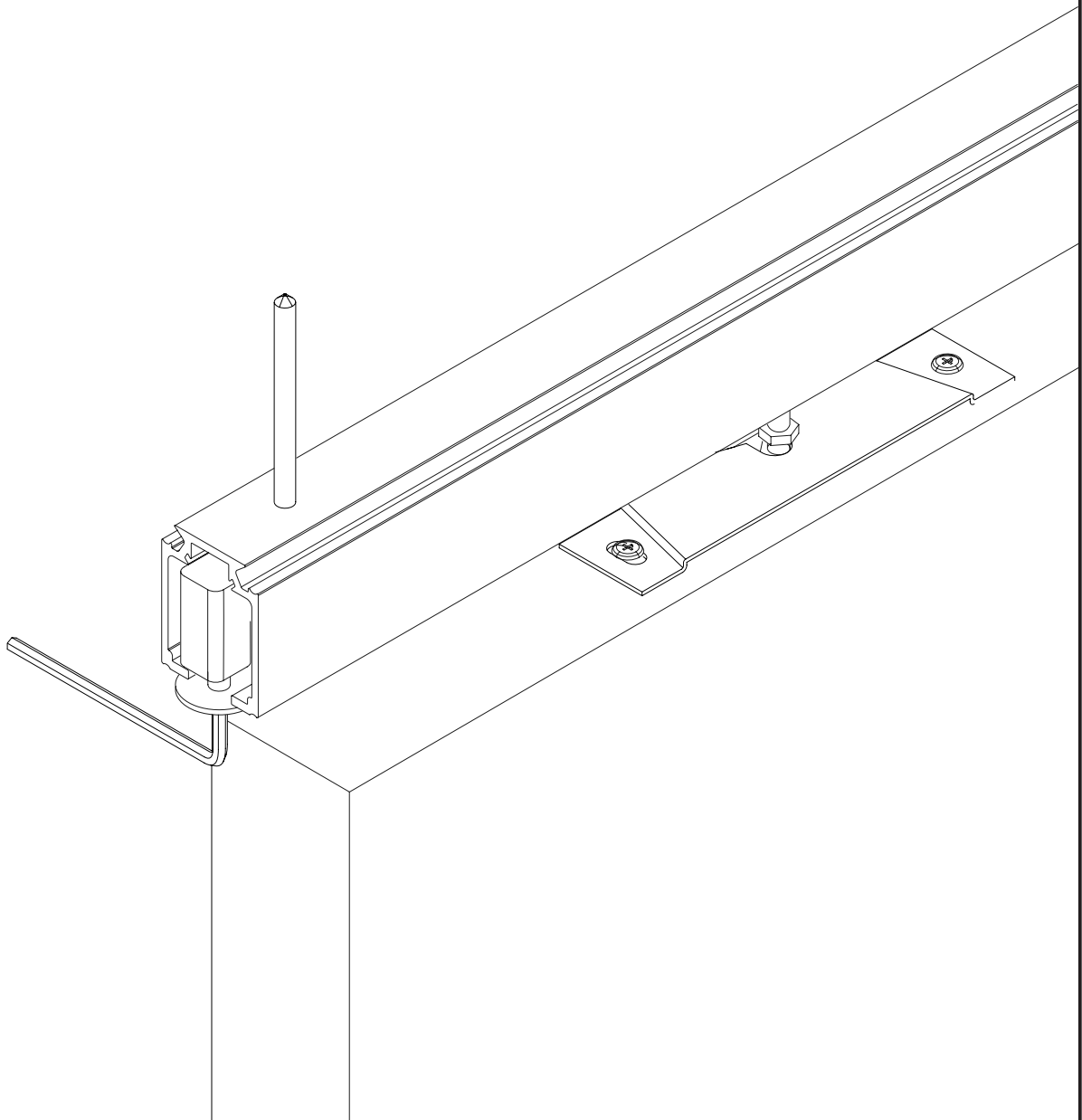

VOUS POUVEZ AUSSI RÉGLER LA RÉSISTANCE D'ARRÊT





7. CLIPSER LES ÉQUERRES ENVIRON TOUS LES 400 MM.

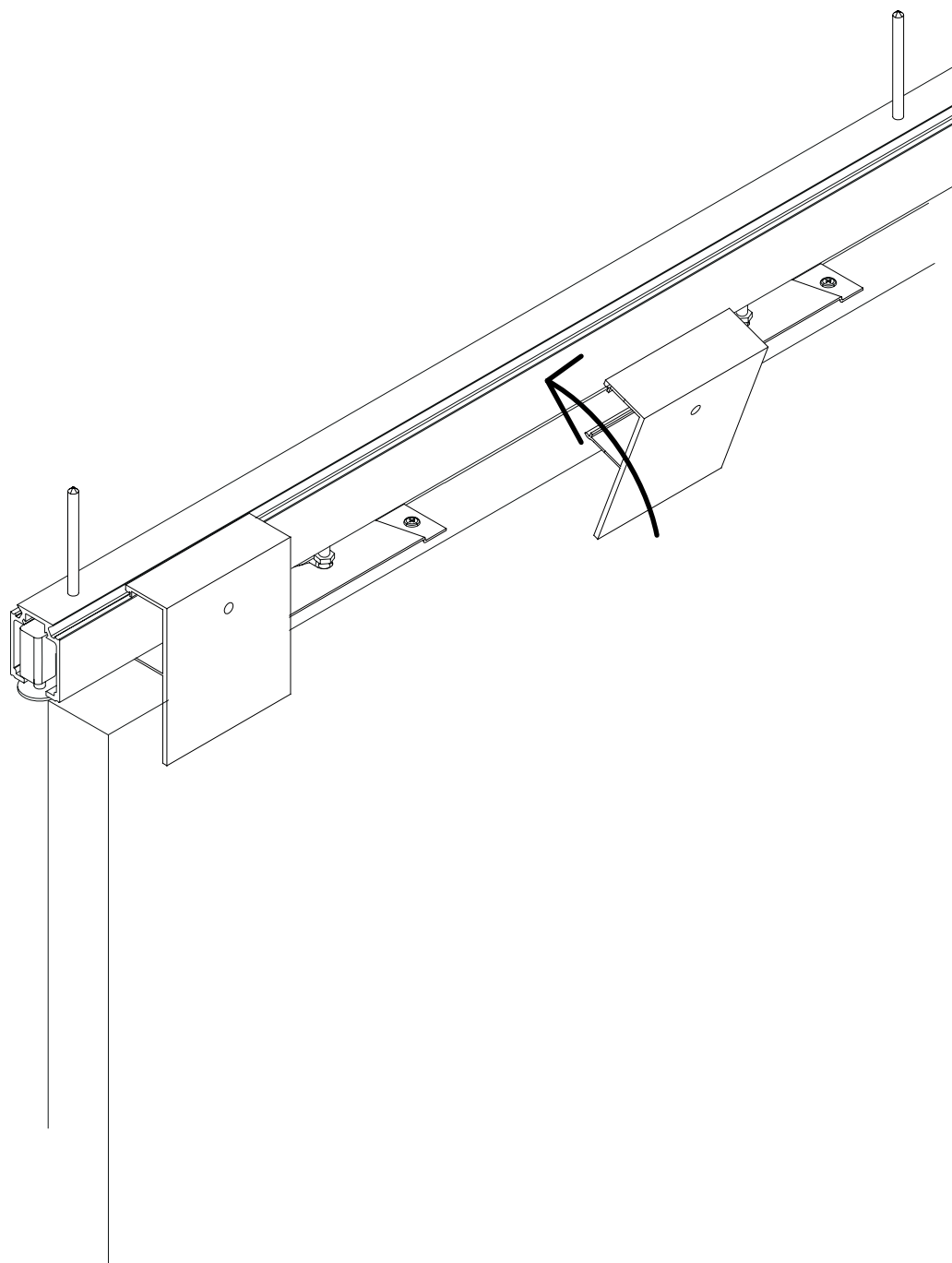

POUR CETTE ÉTAPE IL EST CONSEILLÉ DE SE FAIRE AIDER PAR UNE TIÈRCE PERSONNE. ET D'UTILISER UN NIVEAU POUR AJUSTER LA CLOISON D'APLOMB.





8. PRÉSENTER LE CACHE RAIL DE FACE ET TRACER UN TRAIT SOUS LES CLIPS COMME CI-DESSOUS.

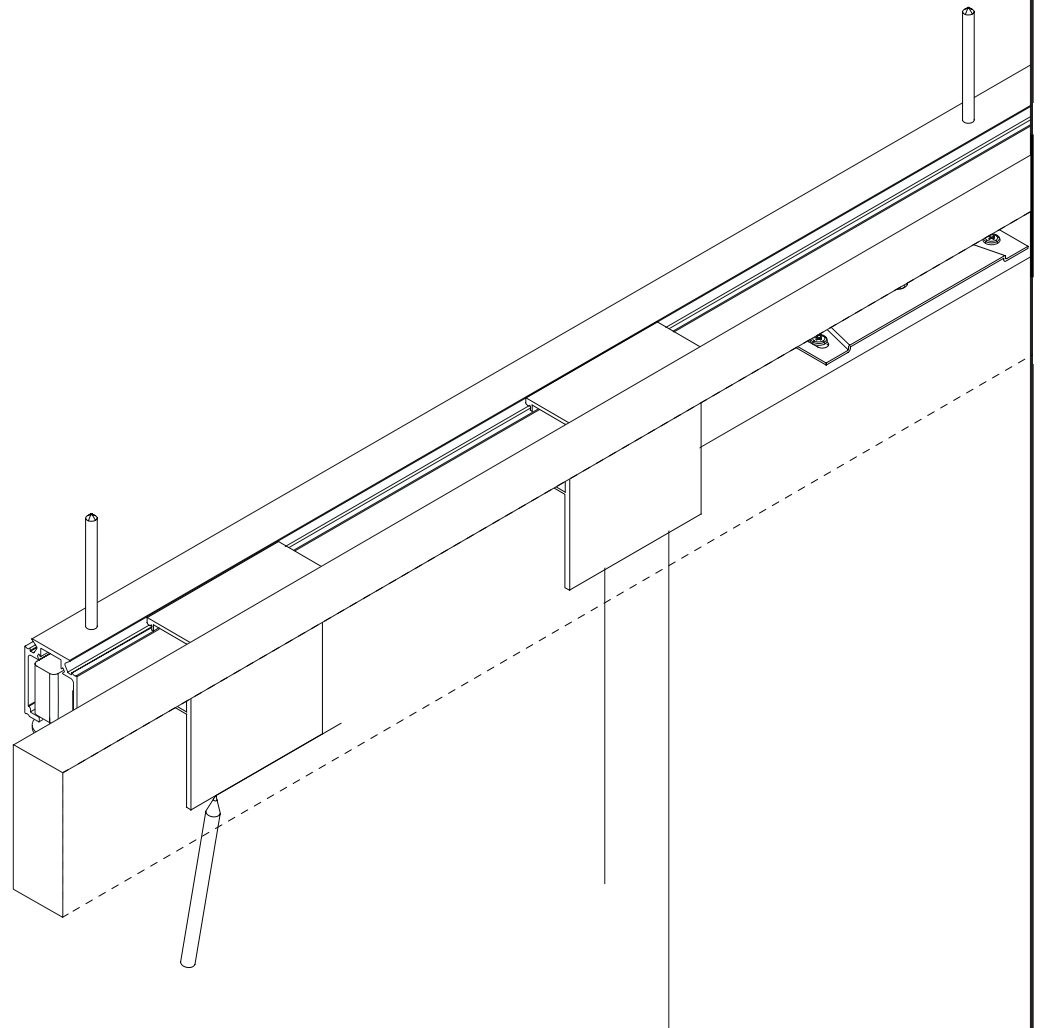

POUR CETTE ÉTAPE IL EST CONSEILLÉ DE SE FAIRE AIDER PAR UNE TIERCE PERSONNE, ET D'UTILISER UN NIVEAU POUR AJUSTER LE CACHE D'APLOMB.





9. VISSER LES ÉQUERRES AVEC LES VISSSES FOURNIES

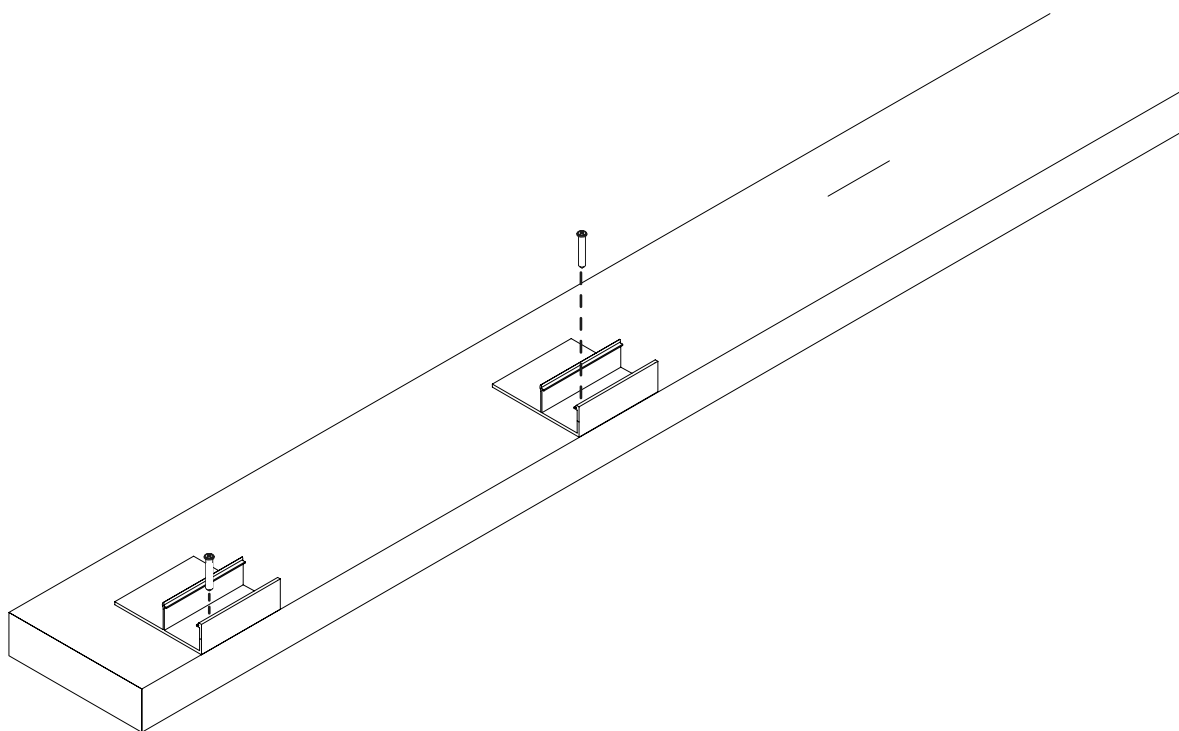

**POUR CETTE ÉTAPE, REDESCENDRE AU SOL LES CLIPS ET LE CACHE RAIL.
REPARTIR ENSUITE L'ENSEMBLE DES CLIPS SUR LA LONGUEUR DU BANDEAU.**





10. CLIPSER LE CACHE RAIL

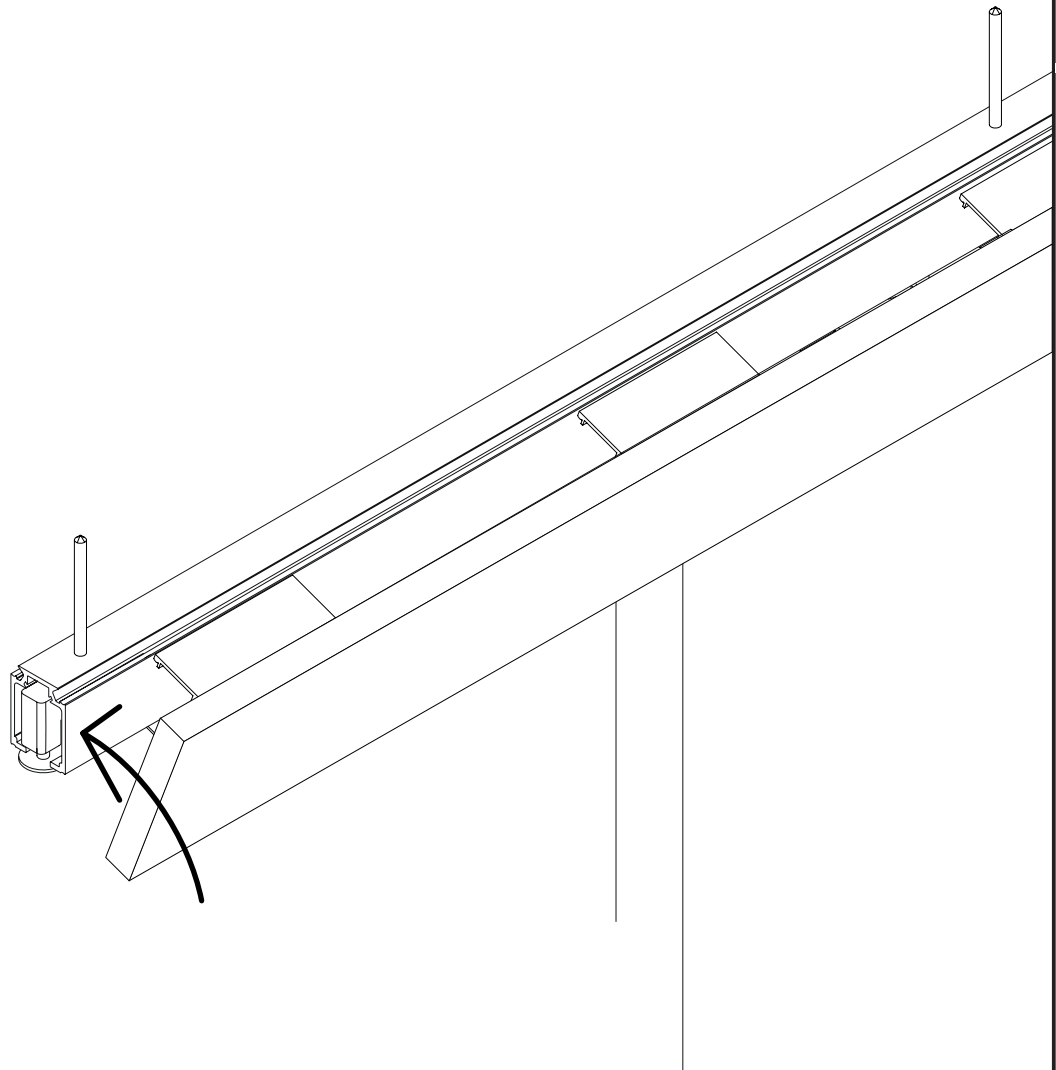

POUR CETTE ÉTAPE IL EST CONSEILLÉ DE SE FAIRE AIDER PAR UNE TIERCE PERSONNE.

