

NOTICE DE MONTAGE RAIL PORTE COULISSANTE



ATTENTION, AVANT DE COMMENCER :

LISEZ ENTIÈREMENT CETTE NOTICE

LE NON RESPECT DES PRESCRIPTIONS DE MISE EN OEUVRE ENTRAÎNE LA PERTE DE GARANTIE DU PRODUIT.

VÉRIFIEZ QUE VOUS POSSÉDEZ BIEN L'OUTILLAGE NÉCESSAIRE.

VÉRIFIEZ QUE LES DIMENSIONS DES PROFILS SONT CONFORMES À VOTRE COMMANDE.

GARANTIE :

LA GARANTIE S'APPLIQUE EN CAS DE DÉFAUT DE FABRICATION

POUR BÉNÉFICIER DE CETTE GARANTIE, LE PRODUIT DOIT ÊTRE MONTÉ CONFORMÉMENT À CETTE NOTICE.

DURÉE DE LA GARANTIE : VOIR NOS CONDITIONS DE GARANTIE SUR AD-LYON.FR



WWW.AD-LYON.FR

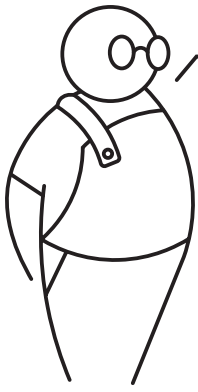

VOTRE ASSISTANT AD LYON

MATÉRIEL NÉCESSAIRE

TOURNEVIS-CRAYON-VISSEUSE-
MÈTRE-CLEF DE 13

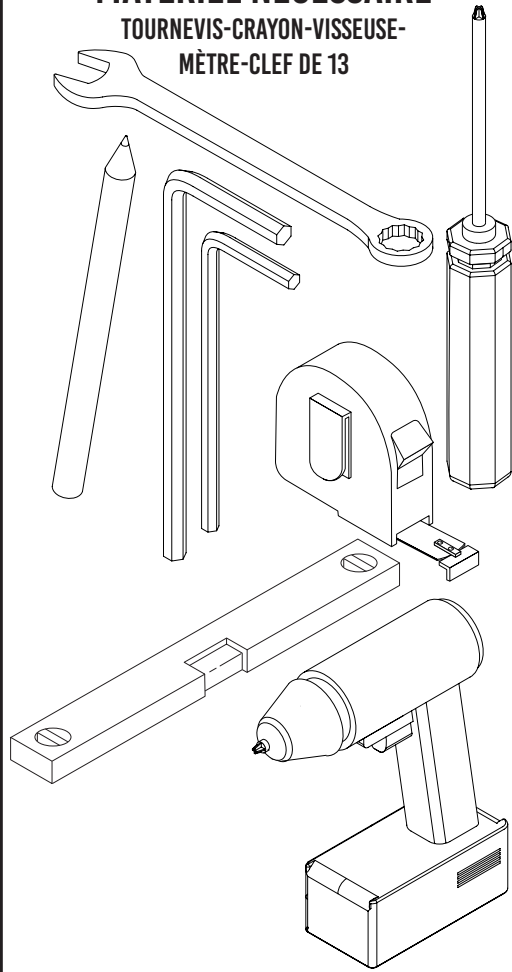

ACCESSOIRES FOURNI

DANS LE KIT : DEUX BTR-UNE CLEF-NIVEAU

PIÈCES FOURNIES SELON PROJET

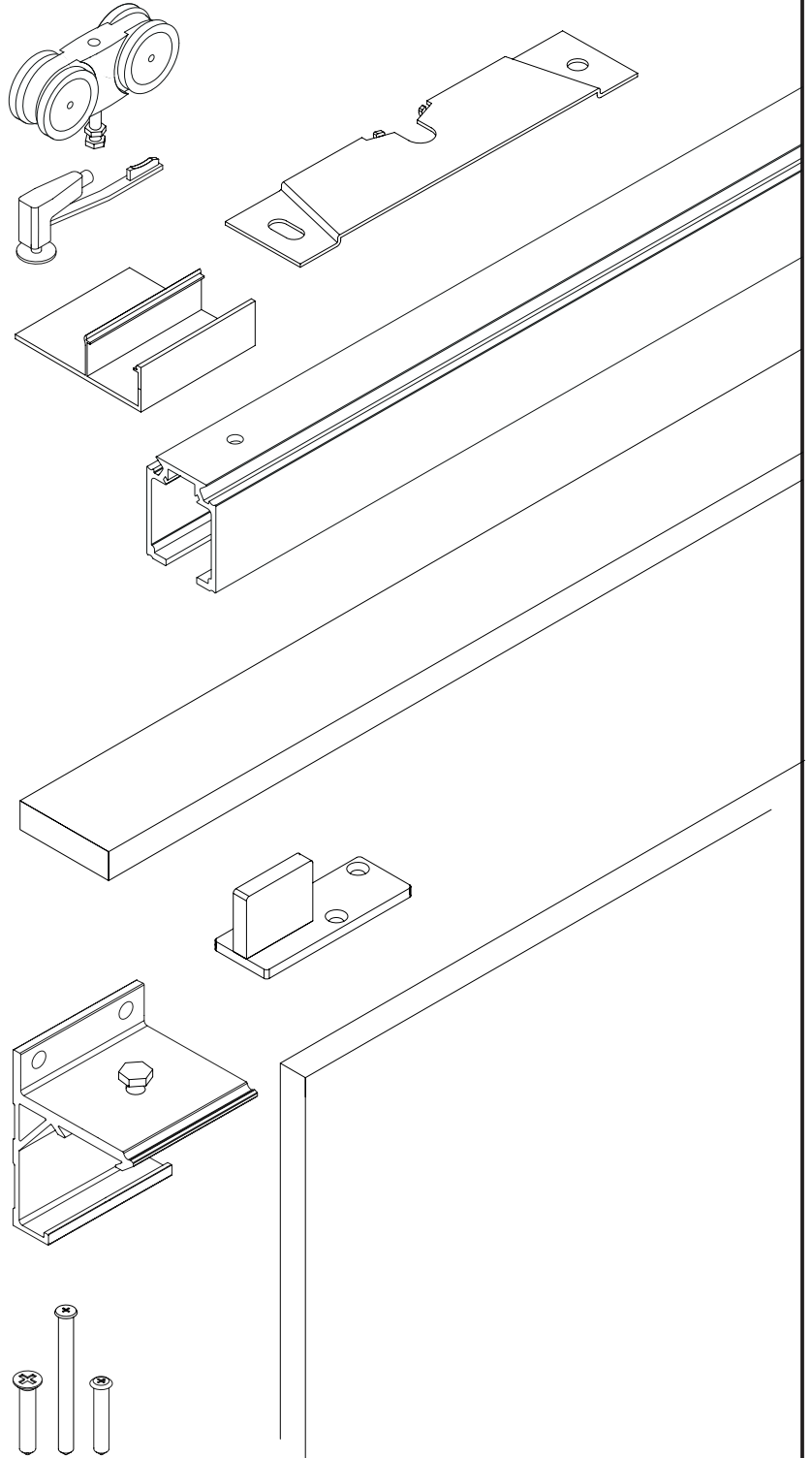

MODÈLE AVEC FIXATIONS MURALE

PAGE 4-19



AD LYON
NOTICE MONTAGE RAIL

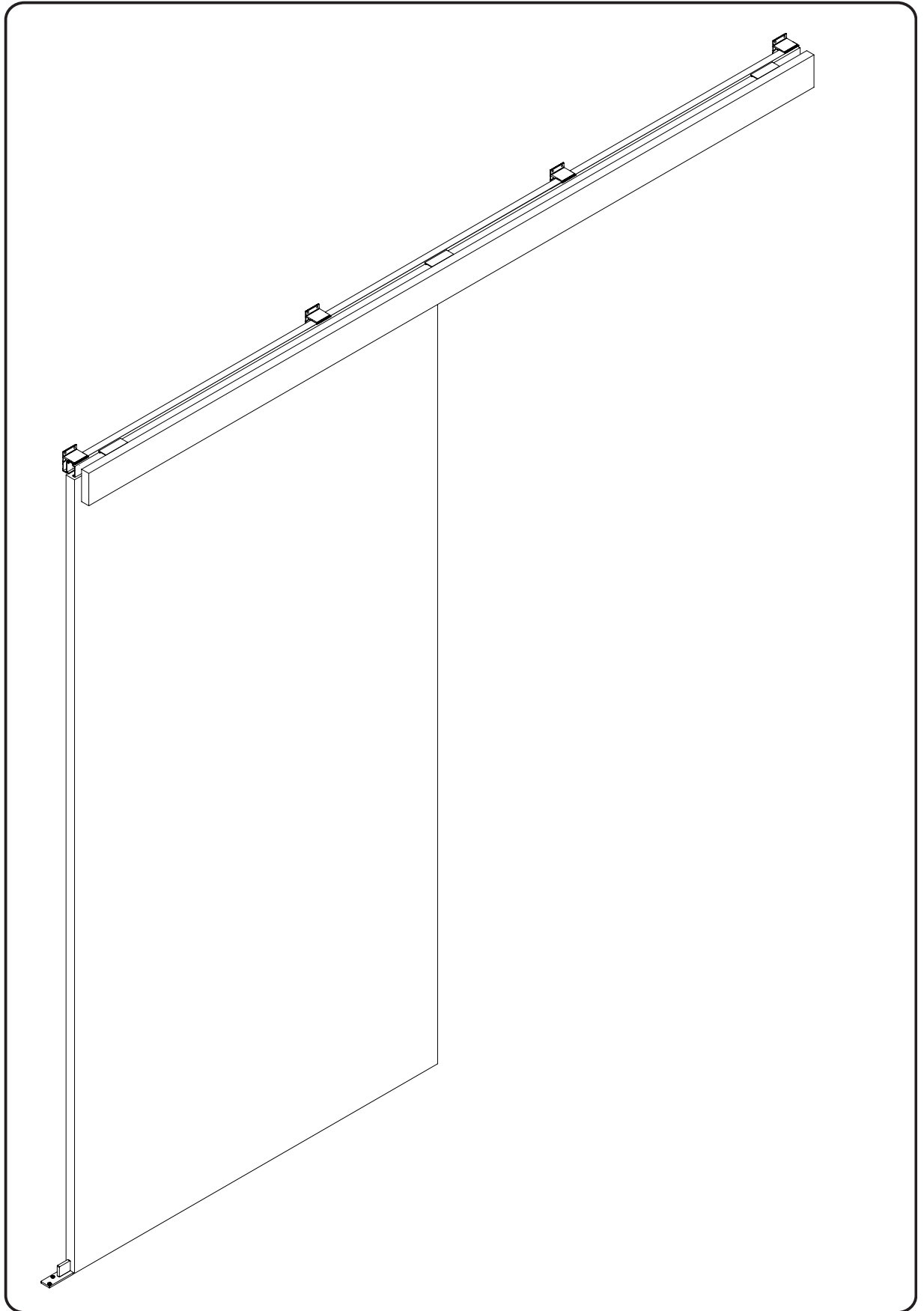

FIXATION MURALE



1. INSÉRER LES ÉQUERRES DE FIXATIONS SUR LE RAIL.

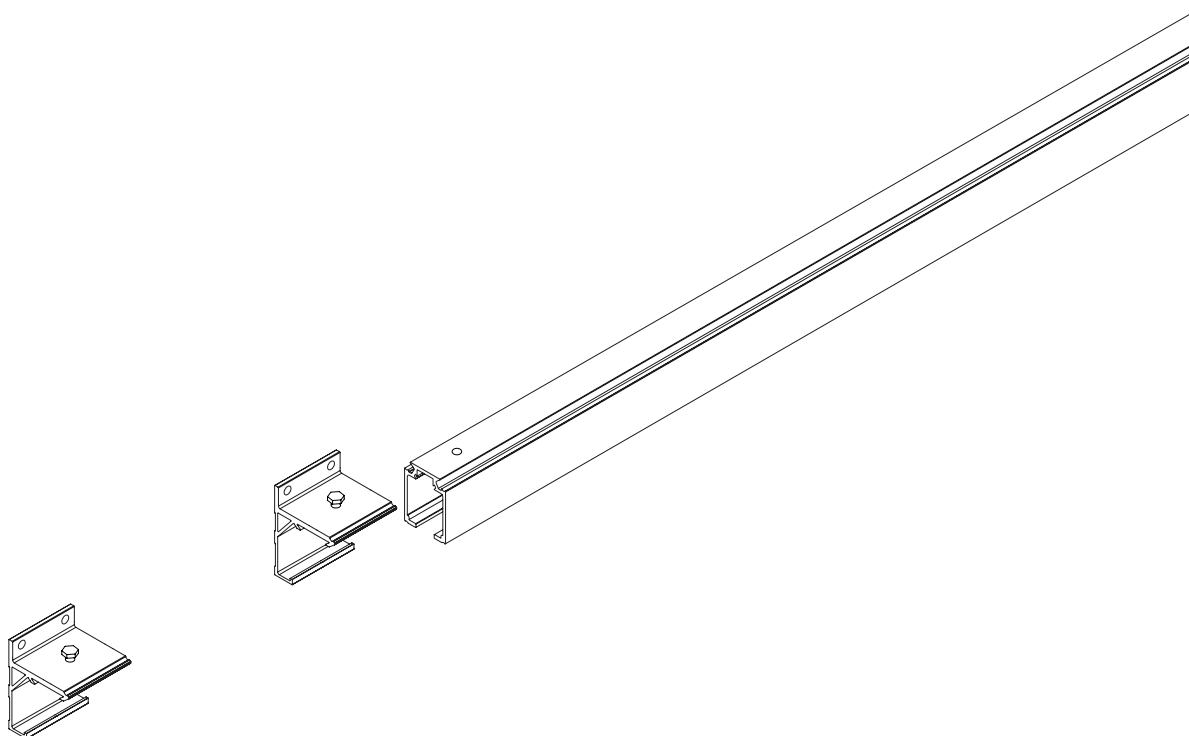



2. REGLER LES ÉQUERRES COMME CI-DESSOUS.

ENTRE 400 ET 500 MM

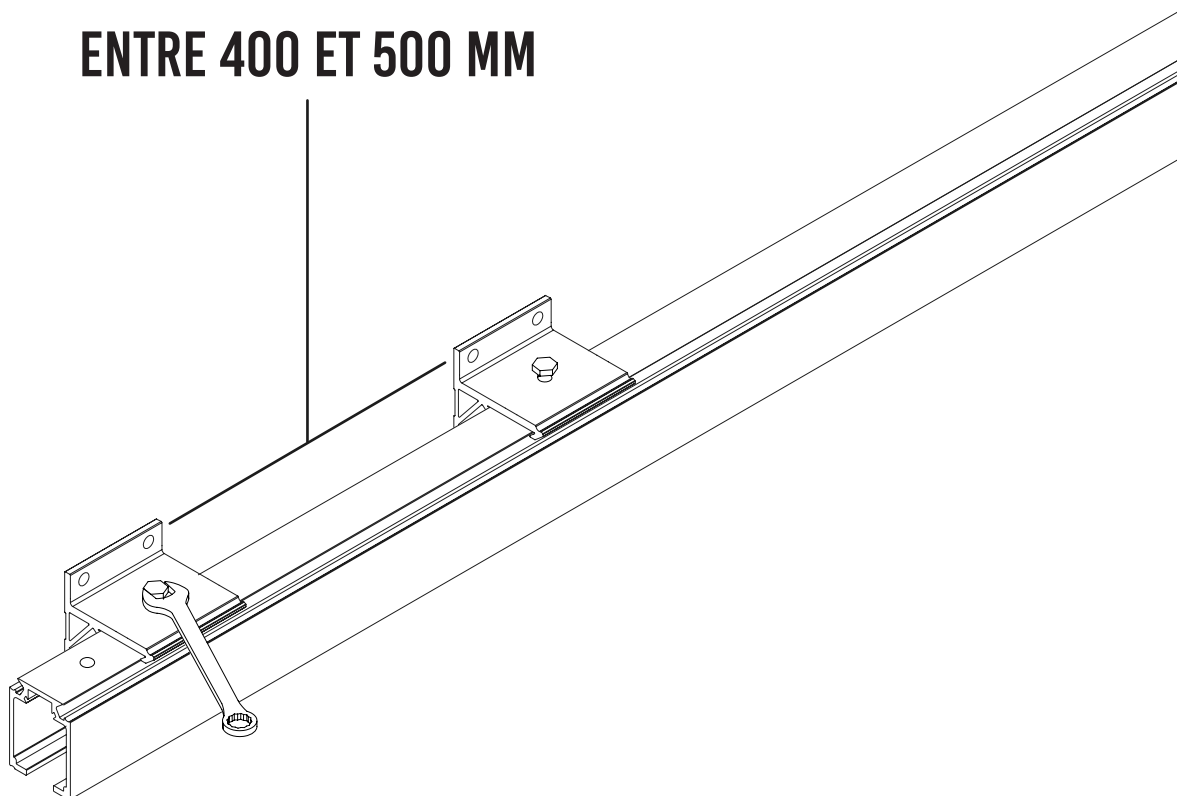



3. VISSER DE NIVEAU LE RAIL AU MUR.

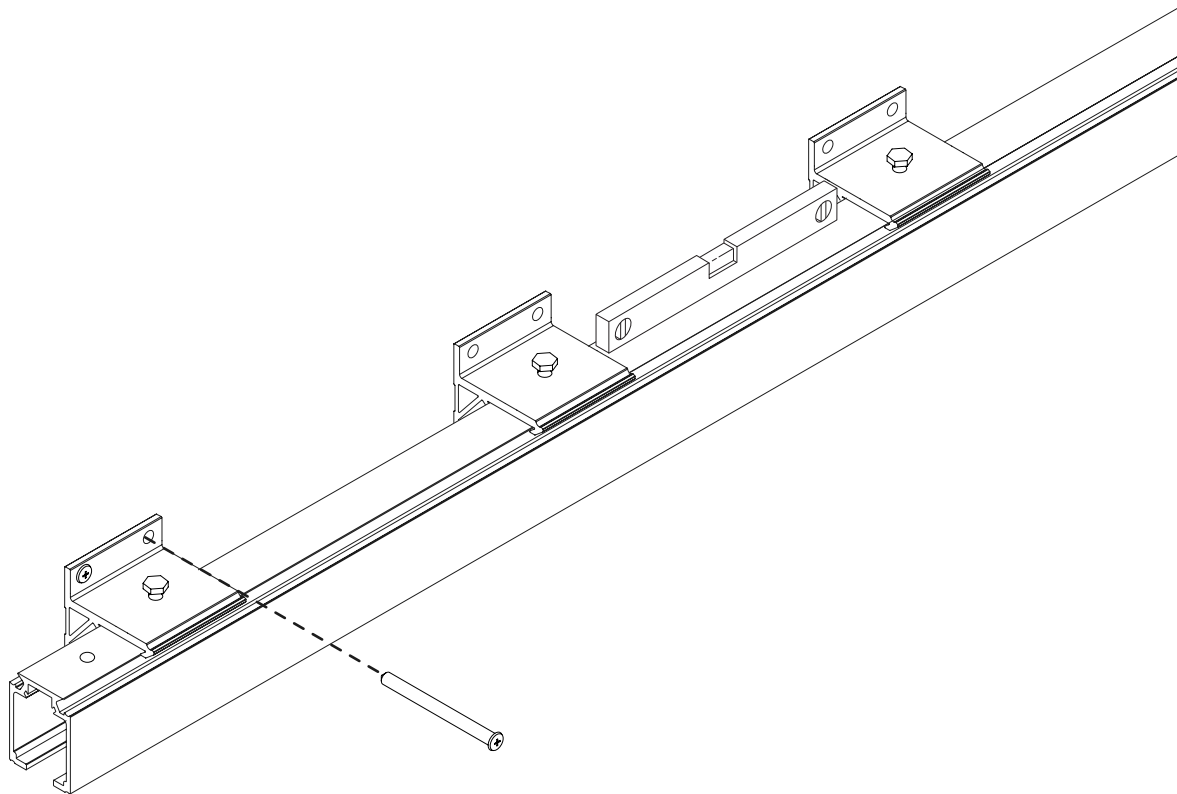

POUR CETTE ÉTAPE IL EST CONSEILLÉ DE SE FAIRE AIDER PAR UNE TIERCE PERSONNE.





4. PLACER LES CHARIOTS DANS LE RAIL.

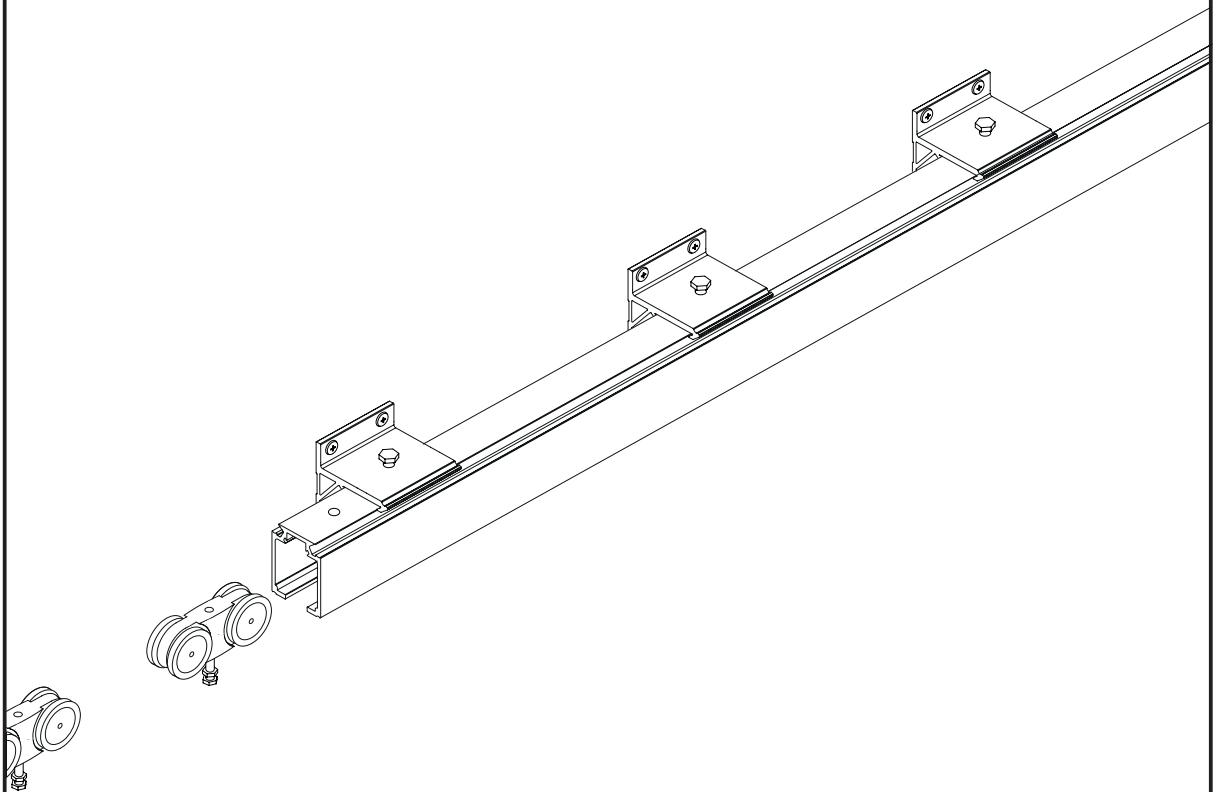



5. METTRE EN PLACE LES BUTÉES DANS LE RAIL.

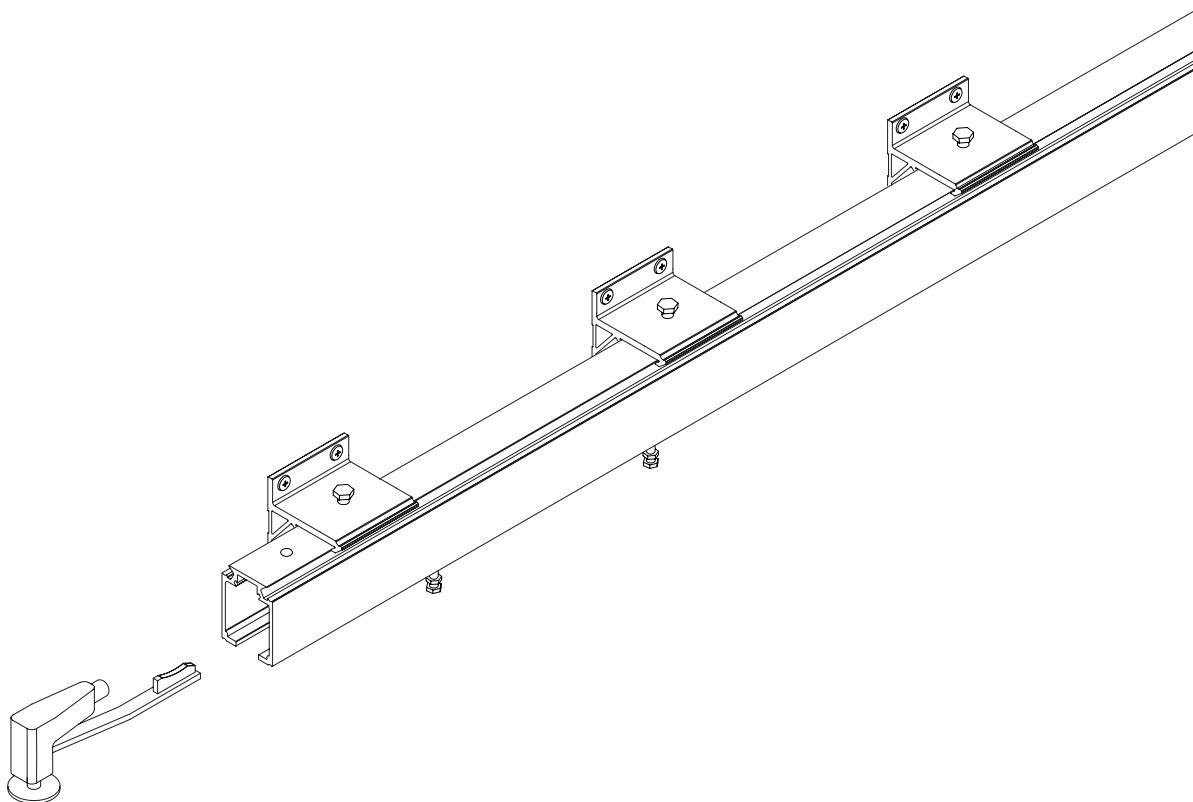

PLACER LES BUTÉES À GAUCHE ET À DROITE DU RAIL. LE RÉGLAGE SE FERA ULTÉRIEUREMENT.





6. VISER LES PLATINES SUR LA PORTE.

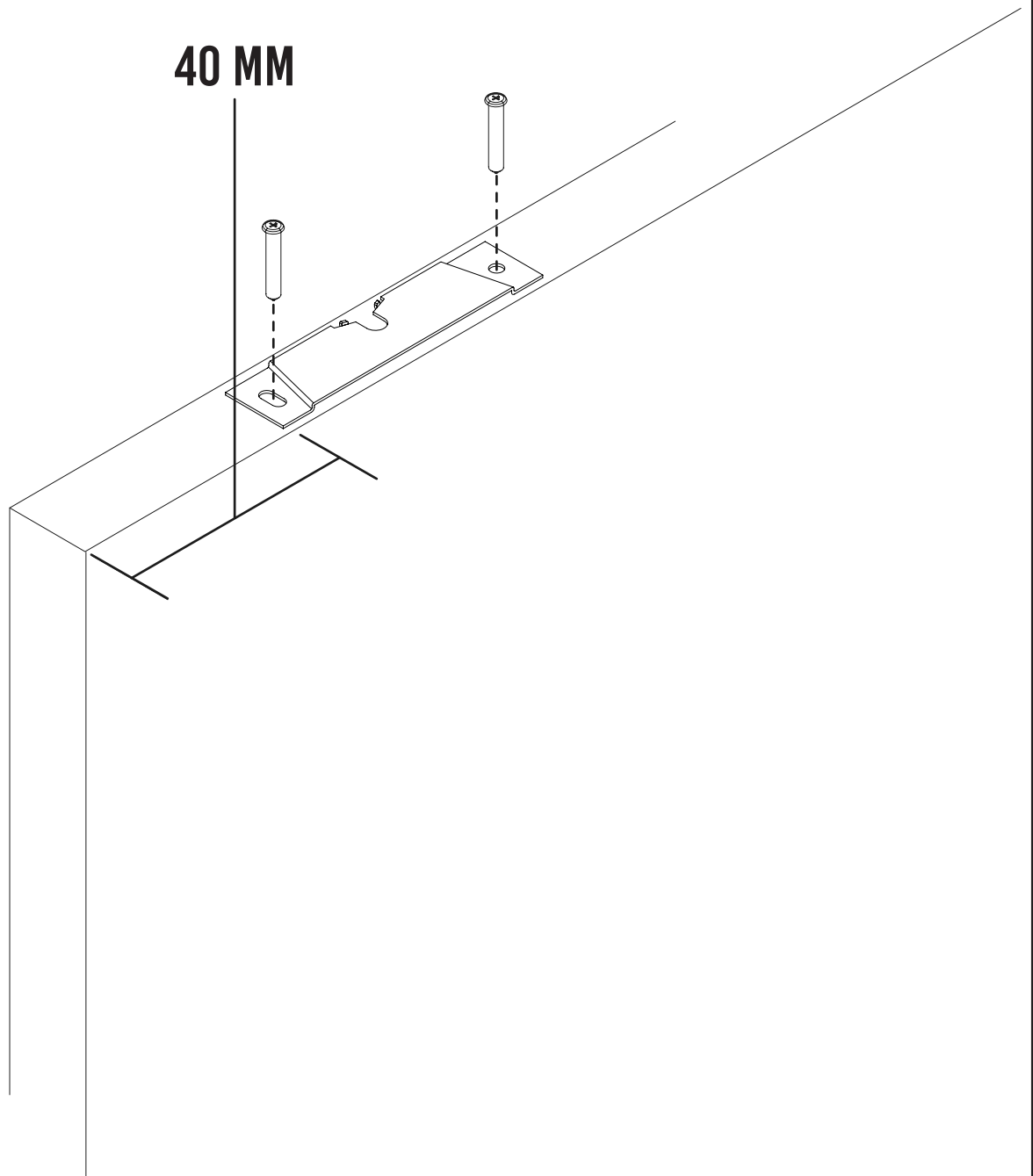

**CENTRER LA PLATINE SUR LA PORTE ET PLACEZ
LES À 40 CM DES BORDS.**





7. ENLANGHER LA PORTE SUR LES CHARIOTS.

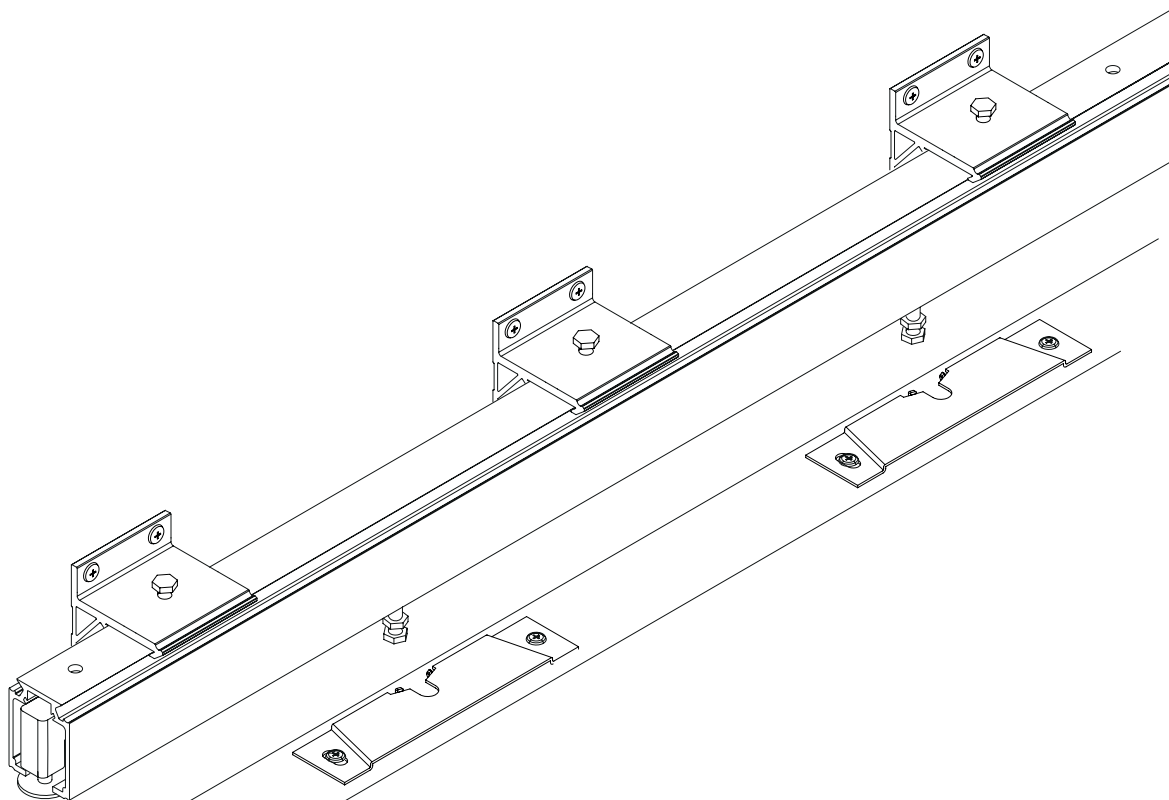

POUR CETTE ÉTAPE IL EST CONSEILLÉ DE SE FAIRE AIDER PAR UNE TIERCE PERSONNE.





8. VEROULLIER ET REGLER LA PORTE SUR LES CHARIOTS.

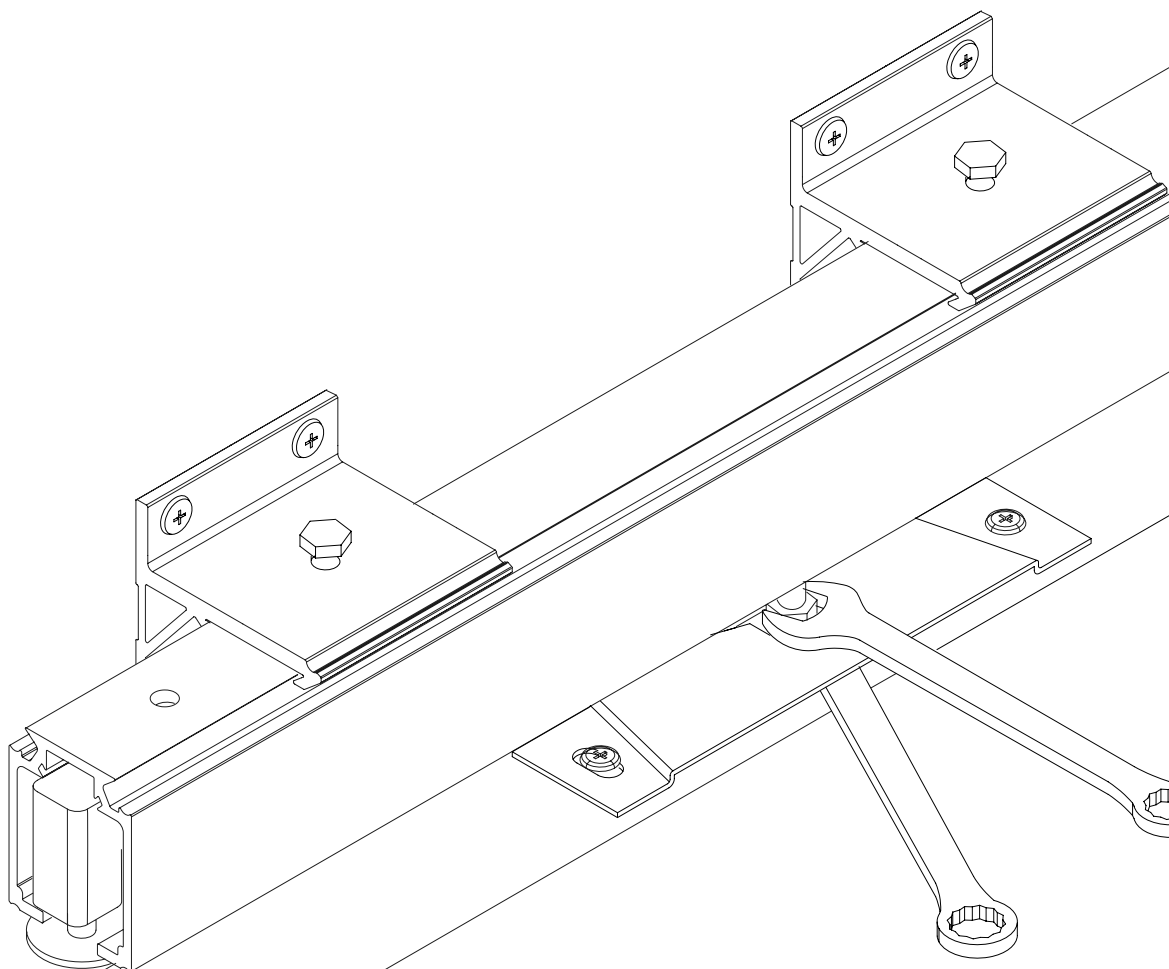

METTRE DE NIVEAU LA PORTE AVANT DE SERRER





9. REGLER LES BUTÉES DE FIN DE COURSE.

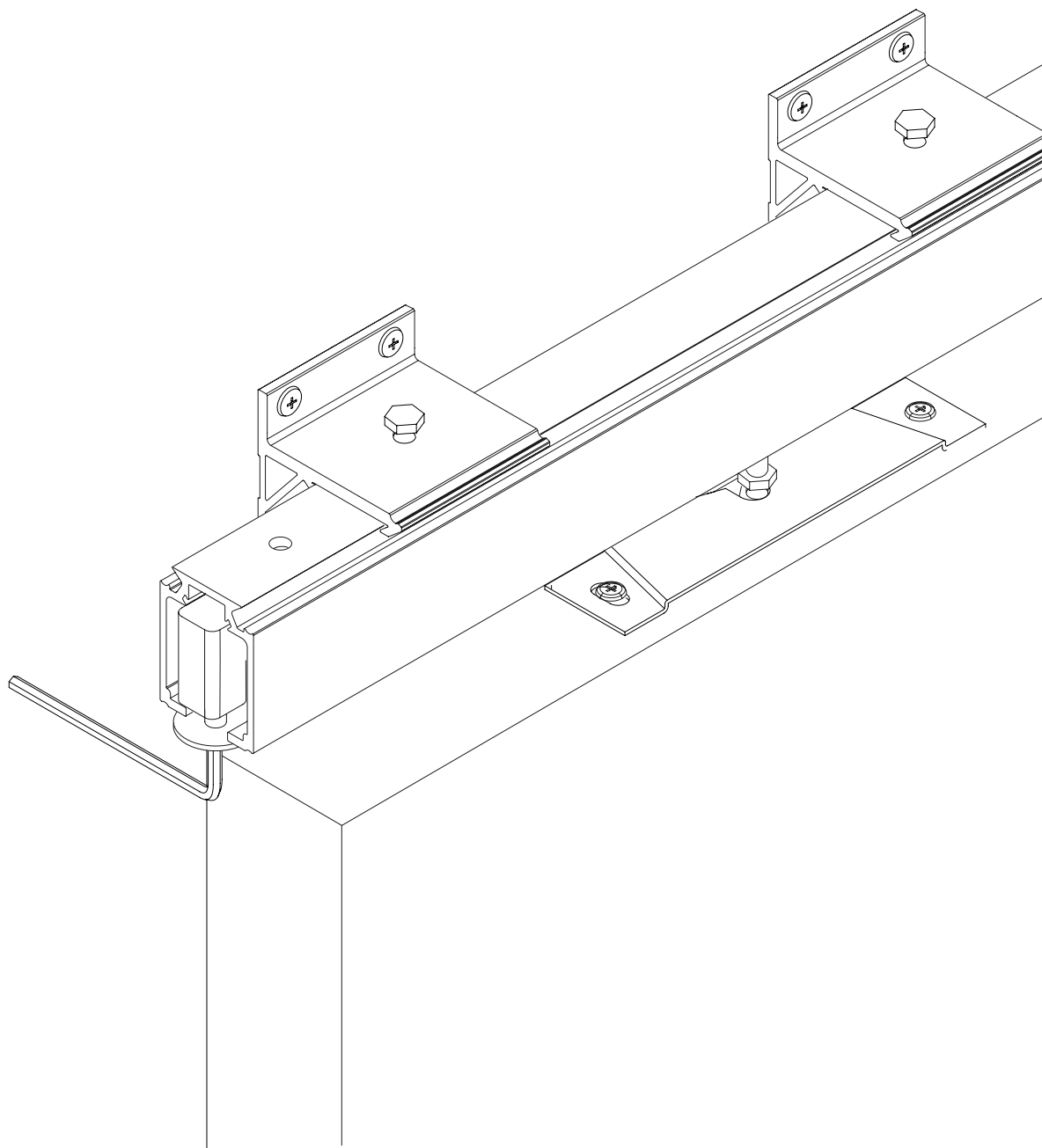

VOUS POUVEZ AUSSI RÉGLER LA RÉSISTANCE D'ARRÊT





10. FIXER LES CLIPS ENVIRON TOUS LES 400 MM

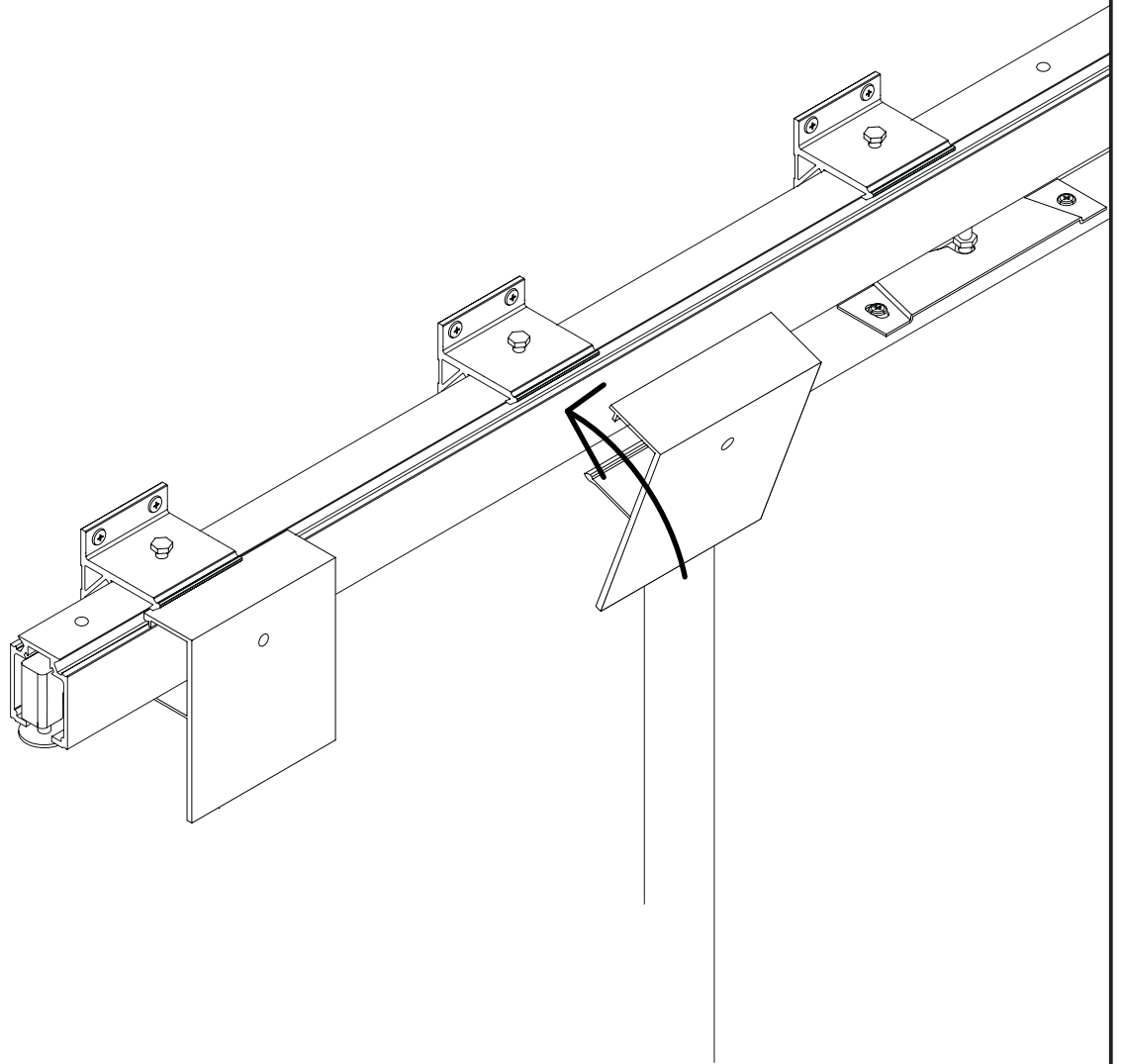

ATTENTION, LES CLIPS SE POSE DU BAS VERS LE HAUT COMME L'INDIQUE LA FLÈCHE.





11. PRÉSENTER LE CACHE RAIL DE FACE ET TRACER UN TRAIT SOUS LES CLIPS COMME CI-DESSOUS.

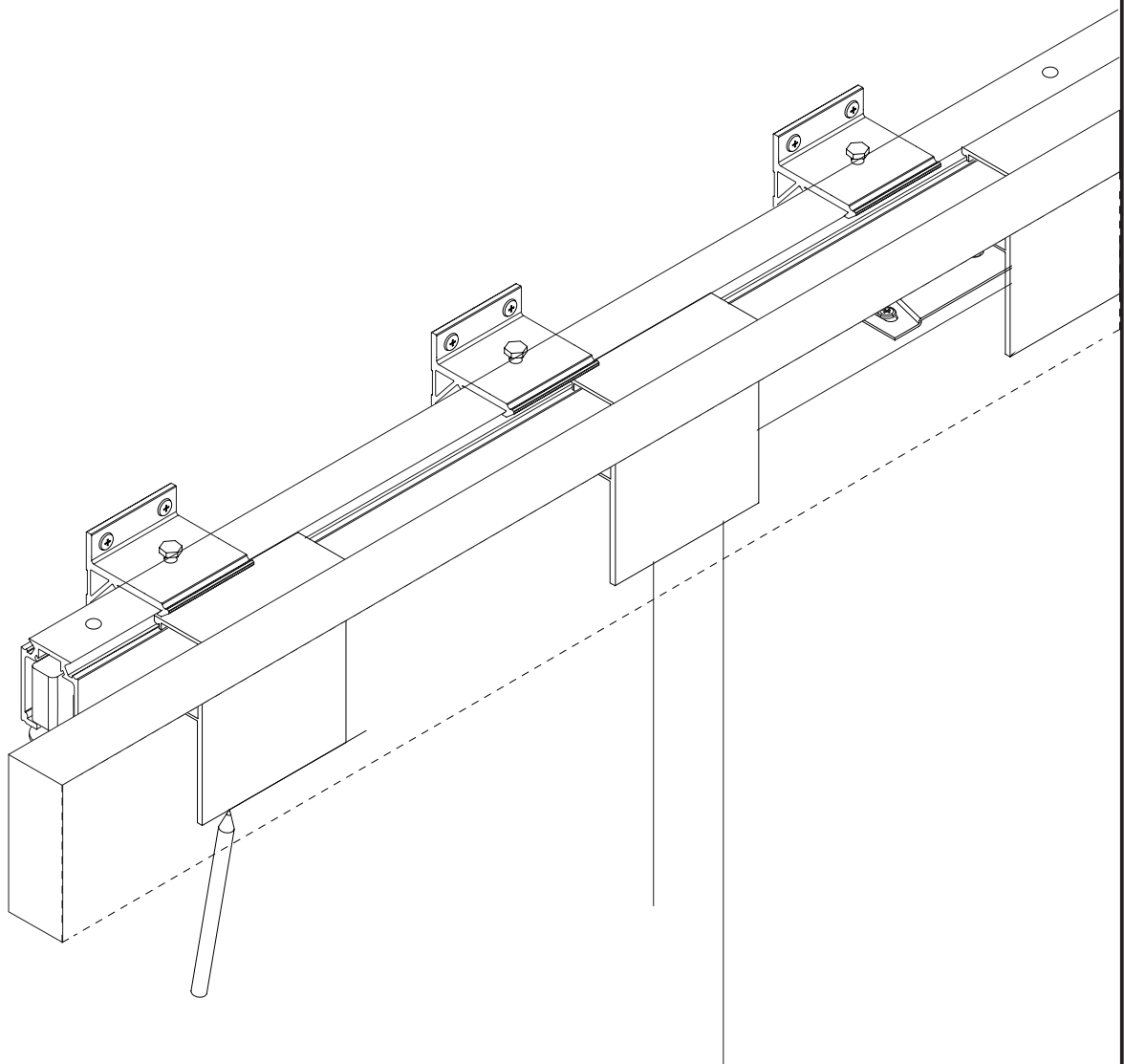

POUR CETTE ÉTAPE IL EST CONSEILLÉ DE SE FAIRE AIDER PAR UNE TIERCE PERSONNE, ET D'UTILISER UN NIVEAU POUR AJUSTER LE CACHE D'APLOMB.





12. VISSER LES ÉQUERRES AVEC LES VISSÉS FOURNIES

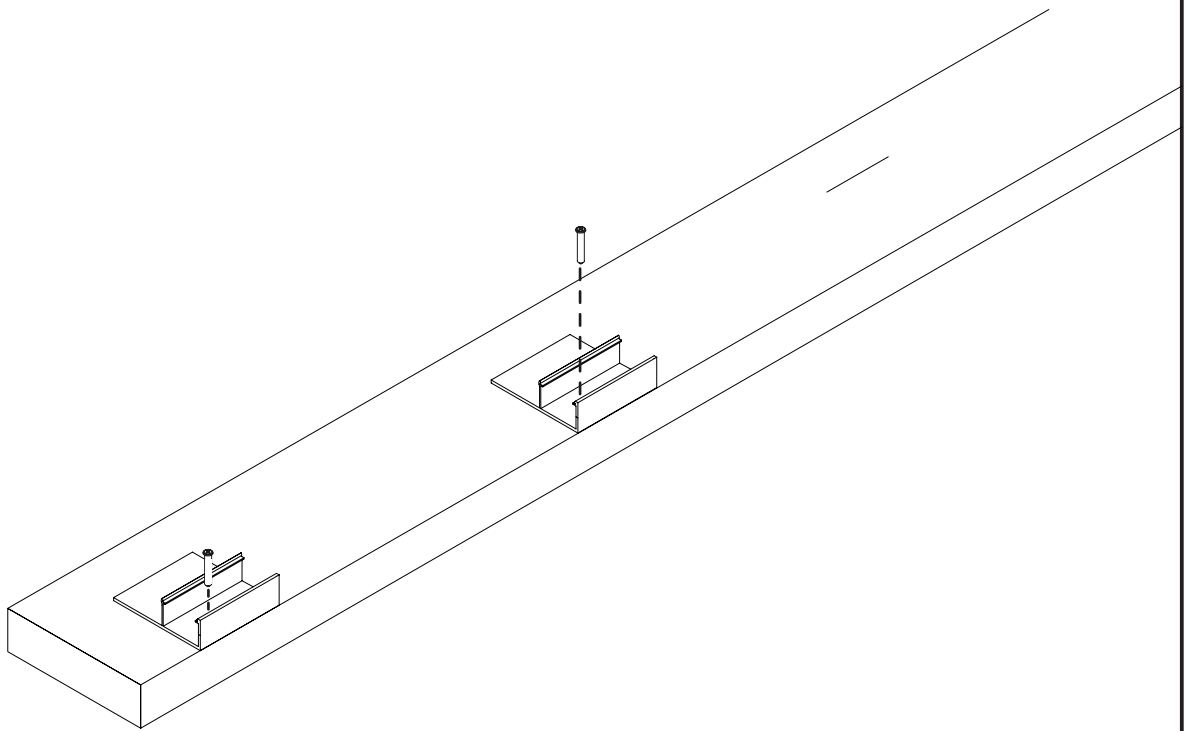

**POUR CETTE ÉTAPE, REDESCENDRE AU SOL LES CLIPS ET LE CACHE RAIL.
REPARTIR ENSUITE L'ENSEMBLE DES CLIPS SUR LA LONGUEUR DU BANDEAU.**





11. PRÉSENTER LE CACHE RAIL DE FACE ET TRACER UN TRAIT SOUS LES CLIPS COMME CI-DESSOUS.

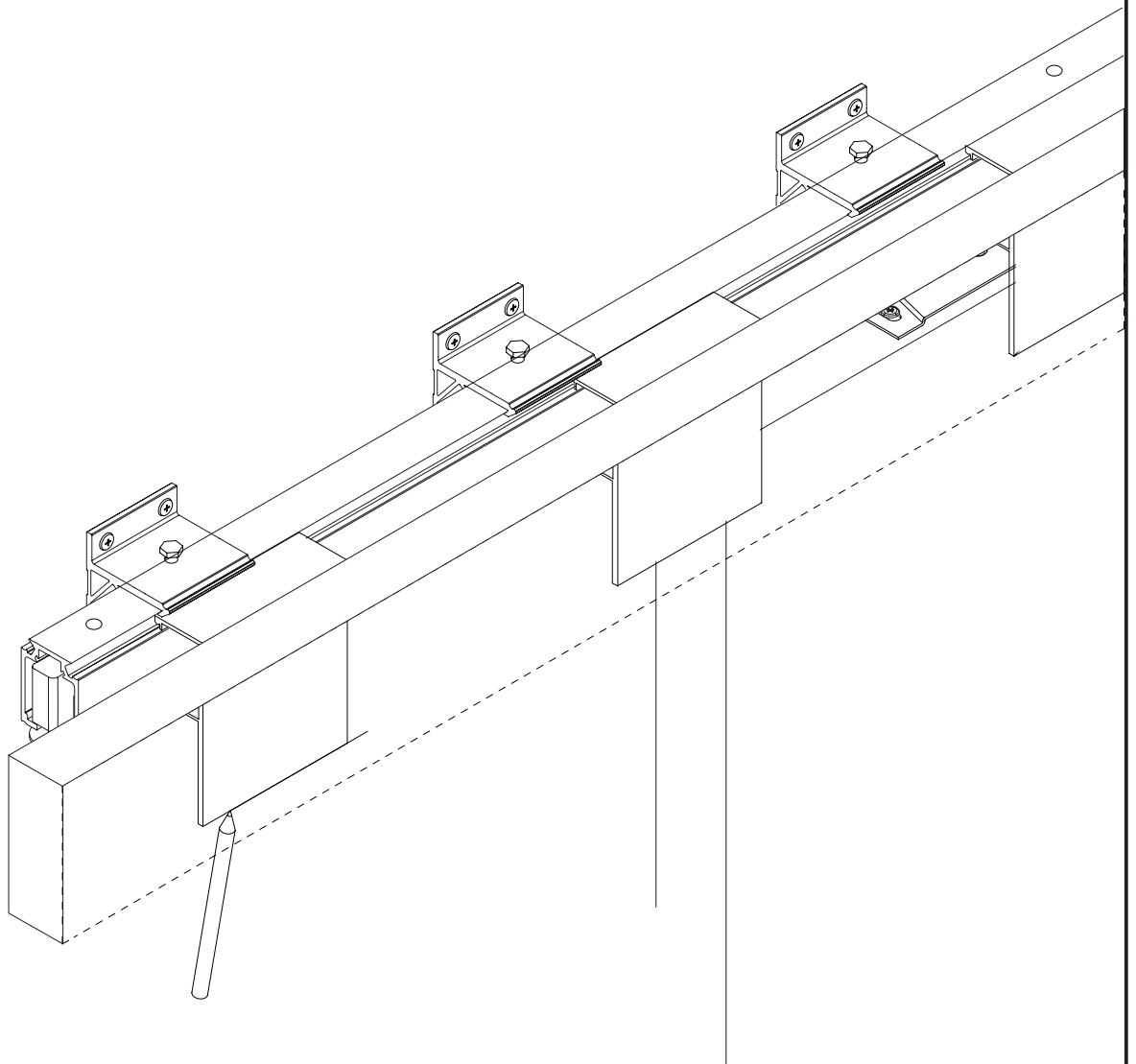

POUR CETTE ÉTAPE IL EST CONSEILLÉ DE SE FAIRE AIDER PAR UNE TIÈRE PERSONNE. ET D'UTILISER UN NIVEAU POUR AJUSTER LE CACHE D'APLOMB.





13. CLIPSER LE CACHE RAIL DU BAS VERS LE HAUT

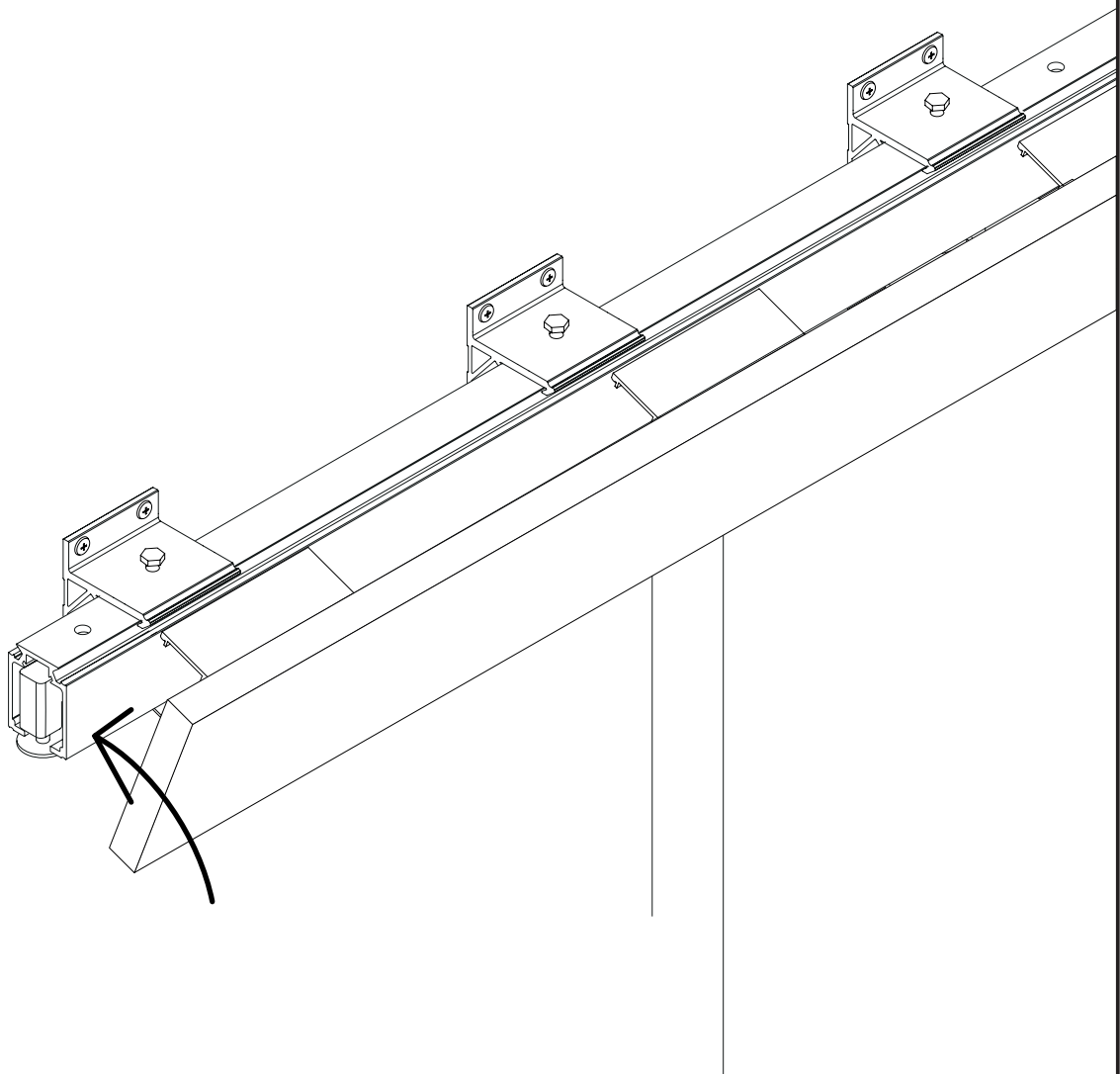

POUR CETTE ÉTAPE IL EST CONSEILLÉ DE SE FAIRE AIDER PAR UNE TIERCE PERSONNE.





14. VISSER LES TAQUETS DE GUIDAGES

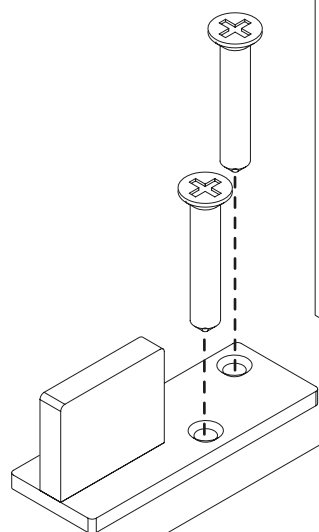

**LES TAQUETS PEUVENT ÊTRE
AUSSI COLLÉS AU DOUBLE FACE**

